

**studio** XPS™

**INSTRUKCJA KONFIGURACJI**

**DELL**™  
YOURS IS HERE





**studio** xps™

INSTRUKCJA KONFIGURACJI

Model PP35L

## Uwagi, przestrogi i ostrzeżenia

-  **UWAGA:** Napis UWAGA wskazuje ważną informację, która pozwala lepiej wykorzystać posiadany komputer.
-  **PRZESTROGA:** Napis PRZESTROGA informuje o sytuacjach, w których występuje ryzyko uszkodzenia sprzętu lub utraty danych, i przedstawia sposoby uniknięcia problemu.
-  **OSTRZEŻENIE:** Napis OSTRZEŻENIE informuje o sytuacjach, w których występuje ryzyko uszkodzenia sprzętu, obrażeń ciała lub śmierci.

---

Informacje zawarte w tym dokumencie mogą ulec zmianie bez uprzedzenia.

© 2010 Dell Inc. Wszelkie prawa zastrzeżone.

Powielanie tych materiałów w jakikolwiek sposób bez pisemnej zgody firmy Dell Inc. jest surowo zabronione.

Znaki towarowe użyte w tekście: *Dell*, logo *DELL*, *Studio XPS*, *Solution Station* i *DellConnect* są znakami towarowymi firmy Dell Inc.; *Intel* jest zastrzeżonym znakiem towarowym, a *Core* jest znakiem towarowym firmy Intel Corporation w Stanach Zjednoczonych i w innych krajach; *Microsoft*, *Windows*, *Windows Vista* i logo przycisku Start systemu *Windows Vista* są znakami towarowymi lub zastrzeżonymi znakami towarowymi firmy Microsoft Corporation w Stanach Zjednoczonych i/lub w innych krajach; *Blu-ray Disc* jest znakiem towarowym firmy Blu-ray Disc Association; *Bluetooth* jest zastrzeżonym znakiem towarowym firmy Bluetooth SIG, Inc., używanym przez firmę Dell na podstawie licencji.

Tekst może zawierać także inne znaki towarowe i nazwy towarowe odnoszące się do podmiotów posiadających prawa do tych znaków i nazw lub do ich produktów. Firma Dell Inc. nie rości sobie praw własności do znaków towarowych i nazw towarowych innych niż jej własne.

Marzec 2010

Nr ref. H4CRN

Wersja A00

# Spis treści

<b>Konfigurowanie laptopa Studio XPS . . .</b>	<b>5</b>	<b>Korzystanie z laptopa Studio XPS . . .</b>	<b>16</b>
Przygotowywanie komputera do pracy . . .	5	Lampki stanu urządzeń . . . . .	16
Podłączanie zasilacza . . . . .	6	Funkcje dostępne z prawej strony . . . .	18
Podłączanie kabla sieciowego (opcjonalnie) . . . . .	6	Funkcje dostępne z lewej strony . . . . .	22
Włączanie komputera . . . . .	7	Funkcje wyświetlacza . . . . .	24
Korzystanie z przycisku urządzeń bezprowodowych . . . . .	7	Przyciski odtwarzania, sieci bezprowodowych i zasilania. . . . .	26
Konfigurowanie systemu Microsoft Windows . . . . .	8	Funkcje dostępne w podstawie komputera i na klawiaturze . . . . .	27
Tworzenie nośnika odzyskiwania systemu (zalecane) . . . . .	9	Korzystanie z napędu dysków optycznych . . . . .	29
Nawiązywanie połączenia z Internetem (opcjonalnie). . . . .	10	Wymagowanie i wymiana akumulatora. . .	30
Konfigurowanie tunera telewizyjnego (opcjonalnie) . . . . .	13	Funkcje oprogramowania . . . . .	31
Konfigurowanie połączeń audio 5.1 (opcjonalnie) . . . . .	15	Pasek Dell Dock . . . . .	32
		Program Dell DataSafe Online Backup. . .	34
		<b>Rozwiązywanie problemów . . . . .</b>	<b>35</b>
		Problemy z siecią . . . . .	35

## Spis treści

Problemy z zasilaniem. . . . .	37	<b>Uzyskiwanie pomocy. . . . .</b>	<b>61</b>
Problemy z pamięcią . . . . .	38	Pomoc techniczna i obsługa klienta . . .	62
Blokowanie się komputera i problemy z oprogramowaniem . . . . .	39	Usługa DellConnect™ . . . . .	63
<b>Korzystanie z narzędzi pomocy technicznej. . . . .</b>	<b>42</b>	Usługi internetowe. . . . .	63
Program Dell Support Center. . . . .	42	Automatyczna obsługa stanu zamówienia . . . . .	64
Witryna My Dell Downloads. . . . .	43	Informacje o produkcie . . . . .	65
Komunikaty systemowe. . . . .	44	Zwracanie produktów w celu dokonania naprawy gwarancyjnej lub uzyskania zwrotu pieniędzy . . . . .	65
Narzędzie do rozwiązywania problemów ze sprzętem. . . . .	47	Zanim zadzwonisz. . . . .	67
Program Dell Diagnostics . . . . .	47	Kontakt z firmą Dell. . . . .	68
<b>Przywracanie systemu operacyjnego . . . . .</b>	<b>52</b>	<b>Dodatkowe informacje i zasoby . . .</b>	<b>70</b>
Przywracanie systemu. . . . .	53	<b>Podstawowe dane techniczne. . . . .</b>	<b>73</b>
Program Dell DataSafe Local Backup. . .	54	<b>Dodatek . . . . .</b>	<b>84</b>
Nośnik odzyskiwania systemu . . . . .	57	Uwaga dotycząca produktów firmy Macrovision. . . . .	84
Program Dell Factory Image Restore. . .	58	<b>Indeks. . . . .</b>	<b>85</b>

# Konfigurowanie laptopa Studio XPS

W tej sekcji zamieszczono informacje dotyczące konfigurowania laptopa Studio XPS™ 1640/1645/1647 i podłączania urządzeń peryferyjnych.

## Przygotowywanie komputera do pracy

Przygotowując komputer do pracy, należy ustawić go na równej powierzchni i w miejscu, które zapewnia łatwy dostęp do źródła zasilania oraz odpowiedni przepływ powietrza.

Utrudnienie przepływu powietrza może spowodować przegrzanie się komputera.

W celu uniknięcia przegrzania należy pozostawić co najmniej 10,2 cm (4 cale) wolnego miejsca z tyłu komputera oraz co najmniej 5,1 cm (2 cale) po bokach.

Włączonego komputera nie wolno umieszczać w zamknięciu takim jak szafka, szuflada lub aktówka.



**OSTRZEŻENIE:** Nie należy blokować otworów wentylacyjnych, zatykać ich ani dopuszczać do gromadzenia się w nich kurzu. Włączonego komputera Dell™ nie należy umieszczać w miejscach o słabej wentylacji, na przykład w zamkniętej aktówce, ani na podłożu wykonanym z tkaniny, takim jak dywan lub koc. Ograniczenie przepływu powietrza może spowodować uszkodzenie komputera lub zmniejszenie jego wydajności, a także grozi pożarem. Gdy temperatura komputera nadmiernie wzrasta, włącza się wentylator. Działaniu wentylatora może towarzyszyć szum, który jest zjawiskiem normalnym i nie oznacza awarii wentylatora ani komputera.



**PRZESTROGA:** Umieszczanie na komputerze ciężkich przedmiotów lub przedmiotów o ostrych krawędziach może spowodować jego trwałe uszkodzenie.

## Podłączanie zasilacza

Podłącz zasilacz sieciowy do komputera, a następnie do gniazdka ściennego lub do urządzenia przeciwprzebiegowego.

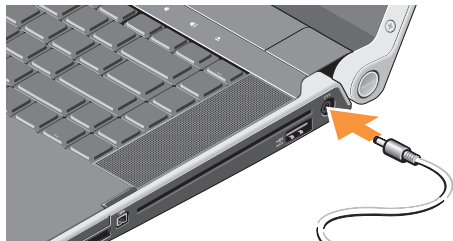

**⚠ OSTRZEŻENIE:** Zasilacz współpracuje z gniaздkami sieci elektrycznej używanymi na całym świecie. W różnych krajach stosuje się jednak różne wtyczki i listwy zasilania. Użycie nieodpowiedniego kabla albo nieprawidłowe podłączenie kabla do listwy zasilania lub gniazdka elektrycznego może spowodować pożar lub uszkodzenie sprzętu.

## Podłączanie kabla sieciowego (opcjonalnie)

Jeśli zamierzasz używać połączenia sieci przewodowej, podłącz kabel sieciowy.

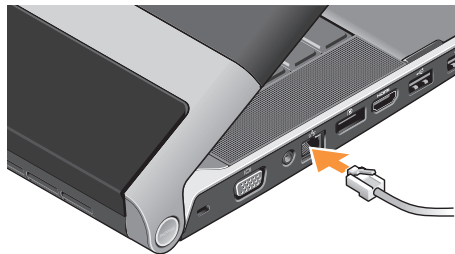



## Włączanie komputera



Aby włączyć komputer, lekko naciśnij, a następnie zwolnij przycisk zasilania  w pokrywie środkowego panelu sterowania.

## Korzystanie z przycisku urządzeń bezprzewodowych

Aby włączyć obsługę urządzeń bezprzewodowych, przy włączonym komputerze lekko naciśnij, a następnie zwolnij przycisk z symbolem sieci bezprzewodowej  w pokrywie środkowego panelu sterowania.



Ten przycisk umożliwia szybkie wyłączenie wszystkich urządzeń bezprzewodowych (Bluetooth®, Wi-Fi i WWAN) na przykład wtedy, gdy obsługa samolotu wydaje polecenie wyłączenia takich urządzeń przed startem. Jednokrotne naciśnięcie tego przycisku powoduje wyłączenie wszystkich urządzeń bezprzewodowych. Ponowne naciśnięcie tego przycisku powoduje przywrócenie wszystkich urządzeń bezprzewodowych do stanu, w jakim znajdowały się w chwili naciśnięcia przycisku po raz pierwszy.

# Konfigurowanie systemu Microsoft Windows

Komputer jest dostarczany ze skonfigurowanym systemem operacyjnym wybranym przy zakupie. Aby po raz pierwszy skonfigurować system Microsoft® Windows®, należy postępować zgodnie z instrukcjami wyświetlanymi na ekranie. Wykonanie tych czynności jest konieczne i może zająć nieco czasu. Wyświetlane ekrany prowadzą użytkownika przez szereg procedur konfiguracyjnych, obejmujących zaakceptowanie umów licencyjnych, ustawianie preferencji oraz konfigurowanie połączenia z Internetem.

**△ PRZESTROGA:** Procesu konfiguracji systemu operacyjnego nie należy przerywać. Przerwanie procesu może uniemożliwić korzystanie z komputera do czasu ponownego zainstalowania systemu operacyjnego.

- ✎ UWAGA:** Dla zapewnienia optymalnej wydajności komputera firma Dell zaleca pobranie i zainstalowanie najnowszej aktualizacji systemu BIOS i sterowników dla komputera, dostępnych w witrynie internetowej **support.dell.com**.
- ✎ UWAGA:** Aby uzyskać więcej informacji o systemie operacyjnym i jego funkcjach, zobacz **support.dell.com/MyNewDell**.

## Tworzenie nośnika odzyskiwania systemu (zalecane)

 **UWAGA:** Zalecane jest utworzenie nośnika odzyskiwania systemu tuż po skonfigurowaniu systemu Microsoft Windows.

Za pomocą nośnika odzyskiwania systemu można przywrócić komputer do stanu z chwili zakupu bez naruszenia plików danych i bez konieczności używania dysku *Operating System*. Nośnika odzyskiwania systemu można użyć w sytuacji, gdy w systemie wprowadzono zmiany sprzętu, oprogramowania, sterowników lub ustawień, które spowodowały, że komputer znajduje się w niepożądanym stanie.

Do utworzenia nośnika odzyskiwania systemu będą potrzebne następujące elementy:

- Program Dell DataSafe Local Backup
- Nośnik USB o pojemności co najmniej 8 GB lub dysk DVD-R/DVD+R/Blu-ray Disc™

 **UWAGA:** Program Dell DataSafe Local Backup nie obsługuje dysków wielokrotnego zapisu.

Aby utworzyć nośnik odzyskiwania systemu:

1. Podłącz zasilacz sieciowy do komputera (zobacz „Podłączanie zasilacza” na stronie 6).
2. Włóż do komputera dysk lub nośnik USB.
3. Kliknij kolejno **Start**  → **Programs** (Programy) → **Dell DataSafe Local Backup**.
4. Kliknij polecenie **Create Recovery Media** (Utwórz nośnik odzyskiwania).
5. Postępuj zgodnie z instrukcjami wyświetlanymi na ekranie.

 **UWAGA:** Aby uzyskać więcej informacji o korzystaniu z nośnika odzyskiwania systemu, zobacz „Nośnik odzyskiwania systemu” na stronie 57.

### Nawiązywanie połączenia z Internetem (opcjonalnie)

Do łączności z Internetem jest potrzebny modem zewnętrzny lub łącze sieciowe oraz usługodawca internetowy (ISP).

Jeśli razem z komputerem nie zakupiono zewnętrznego modemu USB ani karty sieci WLAN, można je zamówić w witrynie [www.dell.com](http://www.dell.com).

#### Konfigurowanie połączenia przewodowego

- Jeśli używasz połączenia telefonicznego, przed przystąpieniem do konfigurowania połączenia z Internetem podłącz przewód linii telefonicznej do złącza opcjonalnego zewnętrznego modemu USB oraz do gniazdka telefonicznego w ścianie.
- Jeśli do połączenia z Internetem używasz modemu DSL, kablowego lub satelitarnego, skontaktuj się ze swoim usługodawcą internetowym (ISP) lub z operatorem usług telefonii komórkowej, aby uzyskać odpowiednie instrukcje konfiguracji.

Aby skonfigurować przewodowe połączenie z Internetem, wykonaj instrukcje zamieszczone w rozdziale „Konfigurowanie połączenia internetowego” na stronie 11.

#### Konfigurowanie połączenia bezprzewodowego



**UWAGA:** Informacje na temat konfigurowania routera bezprzewodowego można znaleźć w dokumentacji dostarczonej z routerem.

Przed przystąpieniem do konfigurowania bezprzewodowego połączenia z Internetem należy nawiązać połączenie z routerem bezprzewodowym.

Aby skonfigurować połączenie z routerem bezprzewodowym:

#### *Windows® 7*

1. Sprawdź, czy w komputerze są włączone urządzenia bezprzewodowe (zobacz „Korzystanie z przycisku urządzeń bezprzewodowych” na stronie 7).

2. Zapisz i zamknij wszystkie otwarte pliki oraz zamknij wszystkie otwarte programy.
3. Kliknij kolejno **Start**  → **Control Panel** (Panel sterowania).
4. W polu wyszukiwania wpisz *sieć*, a następnie kliknij kolejno **Network and Sharing Center** (Centrum sieci i udostępniania) → **Connect to a network** (Połącz z siecią).
5. Postępuj zgodnie z instrukcjami wyświetlanymi na ekranie, aby ukończyć proces konfiguracji.

### *Windows Vista*<sup>®</sup>

1. Sprawdź, czy w komputerze są włączone urządzenia bezprzewodowe (zobacz „Korzystanie z przycisku urządzeń bezprzewodowych” na stronie 7).
2. Zapisz i zamknij wszystkie otwarte pliki oraz zamknij wszystkie otwarte programy.
3. Kliknij kolejno **Start**  → **Connect To** (Połącz z).

4. Postępuj zgodnie z instrukcjami wyświetlanymi na ekranie, aby ukończyć proces konfiguracji.

### **Konfigurowanie połączenia internetowego**

Usługodawcy internetowi (ISP) i ich oferty różnią się w zależności od kraju. W celu uzyskania informacji o dostępnych ofertach należy skontaktować się z lokalnym usługodawcą internetowym.

Jeśli nie można połączyć się z Internetem, a w przeszłości było to możliwe, powodem może być przerwa w świadczeniu usług przez usługodawcę internetowego. Skontaktuj się z usługodawcą internetowym, aby sprawdzić stan usługi, albo spróbuj ponownie połączyć się później.

Przygotuj informacje o usługodawcy internetowym. Jeśli nie masz usługodawcy internetowego, pomoże go wybrać **Connect to the Internet** (Kreator połączeń internetowych).

Aby skonfigurować połączenie z Internetem:

*Windows 7*

1. Zapisz i zamknij wszystkie otwarte pliki oraz zamknij wszystkie otwarte programy.
2. Kliknij kolejno **Start**  → **Control Panel** (Panel sterowania).
3. W polu wyszukiwania wpisz *sieć*, a następnie kliknij kolejno **Network and Sharing Center** (Centrum sieci i udostępniania) → **Set up a new connection or network** (Skonfiguruj nowe połączenie lub sieć) → **Connect to the Internet** (Połącz z Internetem). Zostanie wyświetlone okno dialogowe **Connect to the Internet** (Połącz z Internetem).

 **UWAGA:** Jeśli nie wiesz, jaki typ połączenia wybrać, kliknij opcję **Help me choose** (Pomóż mi wybrać) albo skontaktuj się ze swoim usługodawcą internetowym.

4. Postępuj zgodnie z instrukcjami wyświetlanymi na ekranie i użyj informacji konfiguracyjnych dostarczonych przez usługodawcę internetowego, aby dokończyć proces konfiguracji.

*Windows Vista*

1. Zapisz i zamknij wszystkie otwarte pliki oraz zamknij wszystkie otwarte programy.
2. Kliknij kolejno **Start**  → **Control Panel** (Panel sterowania).
3. W polu wyszukiwania wpisz *sieć*, a następnie kliknij kolejno **Network and Sharing Center** (Centrum sieci i udostępniania) → **Set up a connection or network** (Skonfiguruj połączenie lub sieć) → **Connect to the Internet** (Połącz z Internetem). Zostanie wyświetlone okno dialogowe **Connect to the Internet** (Połącz z Internetem).

 **UWAGA:** Jeśli nie wiesz, jaki typ połączenia wybrać, kliknij opcję **Help me choose** (Pomóż mi wybrać) albo skontaktuj się ze swoim usługodawcą internetowym.

4. Postępuj zgodnie z instrukcjami wyświetlanymi na ekranie i użyj informacji konfiguracyjnych dostarczonych przez usługodawcę internetowego, aby dokończyć proces konfiguracji.

## Konfigurowanie tunera telewizyjnego (opcjonalnie)

 **UWAGA:** Tuner telewizyjny może być niedostępny w niektórych krajach.

Tuner telewizyjny można skonfigurować za pomocą programu Media Center.

**Aby skonfigurować tuner telewizyjny po raz pierwszy:**

Tę procedurę należy wykonać, jeśli program Media Center jest uruchamiany po raz pierwszy.

Kliknij dwukrotnie ikonę programu Media Center na pulpicie.

- Wybierz opcję **Express setup** (Konfiguracja ekspresowa).
  - Kliknij kolejno **Main Menu** (Menu główne) → **Tasks** (Zadania) → **Settings** (Ustawienia) → **TV** → **Set up TV Signal** (Konfiguruj sygnał telewizyjny) → **Confirm Your Region** (Potwierdzenie regionu) i postępuj zgodnie z instrukcjami wyświetlanymi na ekranie.

- Kliknij kolejno **Main Menu** (Menu główne)→ **TV + Movies** (Telewizja i filmy)→ **Set up TV** (Konfiguruj telewizję)→ **Confirm Your Region** (Potwierdzanie regionu) i postępuj zgodnie z instrukcjami wyświetlanymi na ekranie.
- Wybierz opcję **Custom setup** (Konfiguracja niestandardowa).
  - Postępuj zgodnie z instrukcjami wyświetlanymi na ekranie.
  - Na ekranie **Optional Setup** (Konfiguracja opcjonalna) wybierz opcję **Configure tuners, TV signal, and Guide** (Konfiguruj tunery, sygnał telewizyjny i przewodnik).
  - Kliknij przycisk **Next** (Dalej) i potwierdź swój region.

### **Aby w razie potrzeby ponownie skonfigurować tuner telewizyjny:**

Tę procedurę należy wykonać, jeśli program Media Center był już wcześniej uruchamiany.

1. Kliknij dwukrotnie ikonę programu Media Center na pulpicie.
2. Kliknij kolejno **Main Menu** (Menu główne)→ **Tasks** (Zadania)→ **Settings** (Ustawienia)→ **TV** (Telewizja)→ **Set up TV Signal** (Konfiguruj sygnał telewizyjny)→ **Confirm Your Region** (Potwierdzanie regionu).



## Konfigurowanie połączeń audio 5.1 (opcjonalnie)

Aby skonfigurować połączenia audio 5.1:

Kliknij kolejno **Start**  → **Control Panel** (Panel sterowania) → **Additional Options** (Opcje dodatkowe). Uruchom aplet **IDT Audio Control Panel** (Panel sterowania audio IDT). Na karcie **Jacks** (Złącza) znajdują się trzy ikony złączy. Postępuj zgodnie z instrukcjami wyświetlanymi na ekranie, aby ukończyć proces konfiguracji.

1. Kliknij ikonę mikrofonu, wybierz opcję **Device: Rear Speakers** (Urządzenie: głośniki tylne) i podłącz wtyczkę kabla głośnika tylnego do złącza wejścia audio/mikrofonu.
2. Kliknij środkową ikonę słuchawek, wybierz opcję **Device: Center/LFE Speaker** (Urządzenie: głośnik centralny i głośnik tonów niskich (LFE)) i podłącz wtyczkę kabla głośnika środkowego lub głośnika niskotonowego do środkowego złącza wyjścia audio/słuchawek.
3. Kliknij prawą ikonę słuchawek, wybierz opcję **Device: Front Speaker** (Urządzenie: głośnik przedni) i podłącz wtyczkę kabla głośnika przedniego do prawego złącza wyjścia audio/słuchawek.

# Korzystanie z laptopa Studio XPS

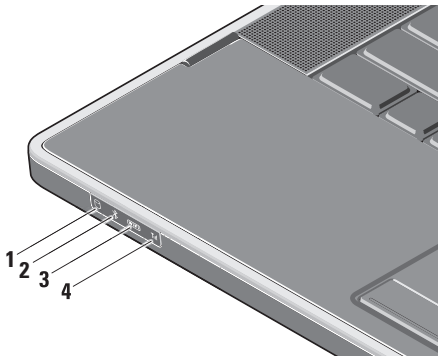

Komputer jest wyposażony w szereg wskaźników, przycisków i funkcji dostarczających informacje i ułatwiających szybkie wykonywanie typowych zadań.

## Lampki stanu urządzeń







- 1  **Lampka aktywności dysku twardego** – świeci, kiedy komputer odczytuje lub zapisuje dane. Błyskanie lampki sygnalizuje aktywność dysku twardego.

 **PRZESTROGA:** Aby uniknąć utraty danych, nigdy nie należy wyłączać komputera, gdy lampka aktywności dysku twardego błyska.

- 2  **Lampka stanu komunikacji bezprzewodowej Bluetooth® (opcjonalna)** – świeci, kiedy jest włączony interfejs bezprzewodowy Bluetooth.
- Aby włączyć obsługę urządzeń bezprzewodowych, przy włączonym komputerze lekko naciśnij, a następnie zwolnij przycisk z symbolem sieci bezprzewodowej  w pokrywie środkowego panelu sterowania.

 **UWAGA:** Technologia bezprzewodowa Bluetooth jest opcjonalnym elementem wyposażenia.

Aby wyłączyć komunikację bezprzewodową Bluetooth, naciśnij przełącznik urządzeń bezprzewodowych albo kliknij prawym przyciskiem myszy ikonę Bluetooth w obszarze powiadomień na pulpicie, a następnie kliknij polecenie **Disable Bluetooth Radio** (Wyłącz radio Bluetooth).

- 3  **Lampka stanu komunikacji WiFi** – świeci, kiedy jest włączona komunikacja bezprzewodowa.
- Aby włączyć obsługę urządzeń bezprzewodowych, przy włączonym komputerze lekko naciśnij, a następnie zwolnij przycisk z symbolem sieci bezprzewodowej  w pokrywie środkowego panelu sterowania.
- 4  **Lampka stanu aktywności sieci WWAN** – świeci, kiedy jest włączona obsługa sieci WWAN.
- Aby włączyć obsługę urządzeń bezprzewodowych, przy włączonym komputerze lekko naciśnij, a następnie zwolnij przycisk z symbolem sieci bezprzewodowej  w pokrywie środkowego panelu sterowania.

## Funkcje dostępne z prawej strony

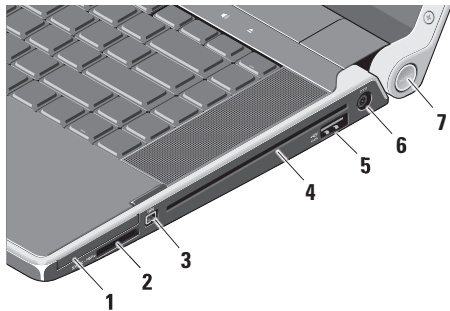

- 1 **EC** Gniazdo kart ExpressCard – obsługuje jedną kartę ExpressCard.

**UWAGA:** Komputer jest dostarczany z zaślepką z tworzywa sztucznego, zainstalowaną w gnieździe kart ExpressCard. Zaślepka chroni nieużywane gniazda przed kurzem i innymi drobnymi elementami. Zaślepkę należy zachować, aby instalować ją wtedy, gdy w gnieździe nie ma karty ExpressCard. Zaślepki z innych komputerów mogą nie pasować do tego modelu komputera.

- 2 **SD/MMC - MS/Pro - xD**

**Czytnik kart pamięci 8-w-1** – oferuje szybki i wygodny sposób przeglądania i udostępniania zdjęć w formacie cyfrowym, muzyki oraz klipów wideo zapisanych na następujących kartach pamięci:

- Secure Digital (SD)
- Secure Digital High Capacity (SDHC)
- Secure Digital Input/Output (SDIO)
- Multi Media Card (MMC)
- Memory Stick
- Memory Stick PRO
- xD-Picture Card (typu M i typu H)
- Hi Density-SD

**UWAGA:** Komputer jest dostarczany z zaślepką z tworzywa sztucznego, zainstalowaną w gnieździe kart. Zaślepka chroni nieużywane gniazda przed kurzem i innymi drobnymi elementami. Zaślepkę należy zachować i instalować ją, gdy w gnieździe nie ma karty. Zaślepki pochodzące z innych komputerów mogą nie pasować do gniazd w zakupionym komputerze.

- 3** **1394** **Złącze IEEE 1394** – umożliwia podłączanie urządzeń multimedialnych o dużej szybkości przesyłania danych, takich jak cyfrowe kamery wideo.
- 4** **Napęd dysków optycznych** – umożliwia odtwarzanie i nagrywanie dysków CD i DVD o standardowej średnicy (12 cm). Dyski należy wkładać etykietą (stroną z nadrukiem lub napisem) skierowaną do góry.

**UWAGA:** Używanie dysków o niestandardowym rozmiarze lub kształcie (w tym dysków mini-CD i mini-DVD) może spowodować uszkodzenie napędu.

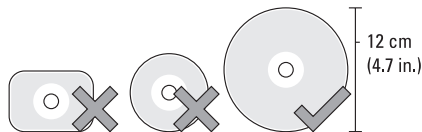

- 5**  **Złącze hybrydowe eSATA/USB z interfejsem USB PowerShare** – umożliwia podłączanie urządzeń pamięci masowej zgodnych ze standardem eSATA (takich jak zewnętrzne dyski twarde lub napędy dysków optycznych) oraz urządzeń USB (takich jak mysz, klawiatura, drukarka, zewnętrzny napęd dysków lub odtwarzacz MP3). Za pośrednictwem tego złącza można również ładować akumulatory urządzeń USB, kiedy komputer jest włączony, wyłączony lub w trybie uśpienia. Ta funkcja może jednak nie działać z niektórymi zewnętrznymi urządzeniami USB, kiedy komputer jest wyłączony lub znajduje się w trybie uśpienia, nawet jeśli dane urządzenia są zgodne ze specyfikacją USB. W takich przypadkach należy ładować urządzenie przy włączonym komputerze.

 **UWAGA:** W przypadku wyłączenia komputera lub przejścia do trybu uśpienia podczas ładowania urządzenia USB należy odłączyć to urządzenie, a następnie podłączyć je ponownie, aby kontynuować ładowanie.

 **UWAGA:** Złącze USB PowerShare jest automatycznie wyłączane, kiedy poziom naładowania akumulatora w komputerze spada poniżej 10%.

- 6**  **Złącze zasilacza** – umożliwia podłączanie zasilacza prądu przemiennego w celu zasilania komputera i ładowania jego akumulatora.

**7 Lampka zasilania** – świeci, kiedy komputer jest włączony. Sposób świecenia lampki wskazuje następujące stany komputera:

*Przy zasilaniu z akumulatora:*

- Ciągłe białe światło: komputer jest zasilany z akumulatora
- Ciągłe pomarańczowe światło: niski poziom naładowania akumulatora
- Przerywane pomarańczowe światło: krytycznie niski poziom naładowania akumulatora
- Przerywane białe światło: komputer jest w stanie uśpienia

*Przy zasilaniu prądem przemiennym:*

- Ciągłe białe światło: komputer jest zasilany i trwa ładowanie akumulatora
- Przerywane białe światło: komputer jest w stanie gotowości

## Funkcje dostępne z lewej strony

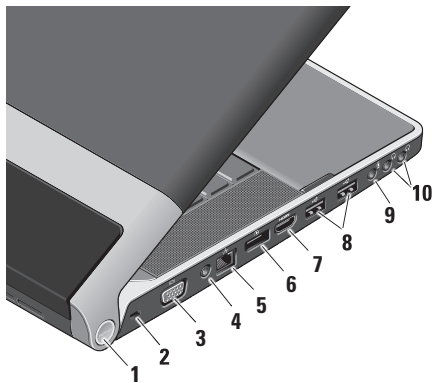

- 1 Lampka zasilania** – świeci, kiedy komputer jest włączony. Sposób świecenia lampki wskazuje następujące stany komputera:







*Przy zasilaniu z akumulatora:*

- Ciągłe białe światło: komputer jest zasilany z akumulatora
- Ciągłe pomarańczowe światło: niski poziom naładowania akumulatora
- Przerwane pomarańczowe światło: krytycznie niski poziom naładowania akumulatora
- Przerwane białe światło: komputer jest w stanie uśpienia

*Przy zasilaniu prądem przemiennym:*

- Ciągłe białe światło: komputer jest zasilany i trwa ładowanie akumulatora
- Przerwane białe światło: komputer jest w stanie gotowości



- 2 Gniazdo linki zabezpieczającej** – umożliwia podłączanie dostępnych na rynku urządzeń zabezpieczających komputer przed kradzieżą.
-  **UWAGA:** Przed zakupem urządzenia zabezpieczającego przed kradzieżą należy sprawdzić, czy urządzenie pasuje do gniazda linki zabezpieczającej.
- 3  Złącze VGA** – umożliwia podłączenie monitora lub projektora.
- 4 Złącze wejściowe anteny (w obsługiwanych modelach)** – umożliwia podłączenie anteny zewnętrznej przez złącze MCX w celu oglądania programów telewizyjnych przy użyciu opcjonalnej karty tunera telewizyjnego. Więcej informacji na temat konfigurowania karty telewizyjnej zawiera rozdział „Konfigurowanie tunera telewizyjnego (opcjonalnie)” na stronie 13.
- 5  Złącze sieciowe** – umożliwia podłączenie komputera do sieci lub urządzenia szerokopasmowego, jeśli jest używana sieć przewodowa.
- 6  Złącze DisplayPort** – standardowe złącze cyfrowe obsługujące zewnętrzne monitory i projektory typu DisplayPort.
- 7  Złącze HDMI** – umożliwia podłączenie odbiornika TV do komputera; przekazuje sygnał wideo i sygnał audio 5.1.
-  **UWAGA:** Kiedy jest używany monitor, urządzenie odczytuje tylko sygnał wideo.
- 8  Złącza USB (2)** – umożliwiają podłączanie urządzeń USB, takich jak myszy, klawiatury, drukarki, napędy zewnętrzne i odtwarzacze MP3.

9  **Wejście audio/złącze mikrofonu** – umożliwia podłączenie mikrofonu lub przekazywanie sygnału wejściowego do programów audio.

10  **Złącze słuchawek/wyjście audio (2)** – umożliwia podłączenie jednej lub dwóch par słuchawek albo przekazywanie sygnału audio do wzmacniacza lub zasilanych głośników. Sygnał audio jest identyczny w obu złączach.

## Funkcje wyświetlacza

Panel wyświetlacza zawiera kamerę i współpracujące z nią mikrofony cyfrowe.

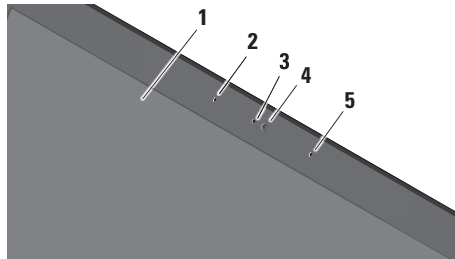

- 1 **Wyświetlacz** – typ wyświetlacza zależy od opcji wybranych przy zakupie komputera. Aby uzyskać więcej informacji o wyświetlaczach, zobacz *Przewodnik po technologiach firmy Dell*.
- 2 **Lewy mikrofon cyfrowy** – jeden z dwóch mikrofonów cyfrowych wysokiej jakości, umożliwiających prowadzenie rozmów wideo i nagrywanie głosu.

- 3 **Lampka aktywności kamery** – świeci, kiedy kamera jest włączona.
- 4 **Kamera** – wbudowana kamera do przechwytywania klipów wideo, prowadzenia konferencji i rozmów. Kamera może być wyposażona w zaawansowane oprogramowanie do rozpoznawania rysów twarzy, jeśli wybrano taką opcję przy zakupie komputera.

**System FastAccess do rozpoznawania rysów twarzy (opcjonalny)** – umożliwia zabezpieczenie dostępu do komputera. Oprogramowanie do rozpoznawania rysów twarzy zapamiętuje twarz użytkownika komputera i rozpoznaje ją, kiedy użytkownik loguje się do komputera. Eliminuje to częściowo potrzebę ręcznego logowania się za pomocą haseł. Aby uzyskać więcej informacji, kliknij kolejno **Start**  → **Programs** (Programy) → **FastAccess**.

- 5 **Prawy mikrofon cyfrowy** – jeden z dwóch mikrofonów cyfrowych wysokiej jakości, umożliwiających prowadzenie rozmów wideo i nagrywanie głosu.

## Przyciski odtwarzania, sieci bezprzewodowych i zasilania

Aby sterować funkcjami odtwarzania, urządzeniami bezprzewodowymi i zasilaniem, lekko dotknij, a następnie zwolnij przycisk z odpowiednim symbolem. Symbol przycisku zapala się na około 2 sekundy, aby potwierdzić wybór, a następnie przygasa.



Włączenie zasilania lub wyprowadzenie komputera ze stanu uśpienia



Włączenie obsługi sieci bezprzewodowych



Odtwarzanie poprzedniego utworu lub rozdziału



Zatrzymanie



Odtwarzanie lub wstrzymanie



Odtwarzanie następnego utworu lub rozdziału



Wyciszenie dźwięku



Zmniejszenie głośności



Zwiększenie głośności



Wysunięcie dysku

## Funkcje dostępne w podstawie komputera i na klawiaturze

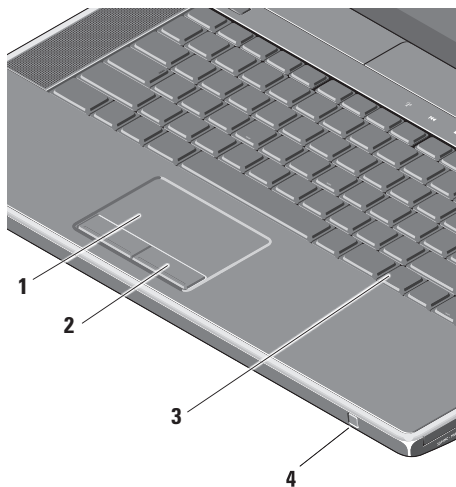

- 1 **Tabliczka dotykowa** – udostępnia funkcje myszy, umożliwiając przemieszczanie kursora, przeciąganie i przenoszenie zaznaczonych elementów oraz klikanie (przez lekkie uderzenie tabliczki palcem).

Tabliczka dotykowa obsługuje także przewijanie ruchem okrężnym i powiększanie. Aby zmienić ustawienia przewijania ruchem okrężnym i powiększania, kliknij dwukrotnie ikonę **Dell Touch pad** (tabliczki dotykowej Dell) w obszarze powiadomień na pulpicie.

Na karcie **Scrolling** (Przewijanie) włącz lub wyłącz przewijanie lub przewijanie ruchem okrężnym oraz wybierz szerokość strefy przewijania i szybkość przewijania.

Na karcie **Gestures** (Gesty) włącz lub wyłącz powiększanie jednym palcem (powiększanie i pomniejszanie przez przeciągnięcie palcem w górę lub w dół) oraz powiększanie dwoma palcami (powiększanie i pomniejszanie przez rozsuniecie lub ściśnięcie dwóch palców).

**2 Przyciski tabliczki dotykowej** – udostępniają funkcje odpowiadające klikaniu lewym i prawym przyciskiem myszy.

**3 Klawiatura z podświetleniem** – podświetlenie klawiszy na klawiaturze zapewnia odpowiednią widoczność w warunkach słabego oświetlenia. Aby uzyskać więcej informacji na temat klawiatury, zobacz *Przewodnik po technologiach firmy Dell*.

### **Ustawienia jasności podświetlenia klawiatury i tabliczki dotykowej**

naciśnij klawisze <Fn> + strzałka w prawo, aby przełączyć komputer między następującymi ustawieniami podświetlenia (w podanej kolejności).

Dostępne są następujące trzy ustawienia podświetlenia:

- a. Wysoka jasność podświetlenia klawiatury i tabliczki dotykowej (ustawienie domyślne)
- b. Podświetlenie wyłączone
- c. Niska jasność podświetlenia klawiatury i tabliczki dotykowej

**4 Łącze Consumer IR** – umożliwia sterowanie pewnymi aplikacjami za pomocą urządzenia zdalnego sterowania Dell Travel Remote (opcjonalnego urządzenia, które można przechowywać w gnieździe kart ExpressCard, kiedy nie jest używane).

## Korzystanie z napędu dysków optycznych

△ **PRZESTROGA:** Używanie dysków o niestandardowym rozmiarze lub kształcie (w tym dysków mini-CD i mini-DVD) może spowodować uszkodzenie napędu.

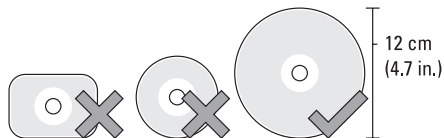

✎ **UWAGA:** Podczas odtwarzania i nagrywania dysków CD i DVD nie należy przemieszczać komputera.

Umieść dysk pośrodku szczeliny, etykietą skierowaną do góry, a następnie delikatnie wciśnij dysk do szczeliny. Napęd automatycznie wciągnie dysk i rozpocznie odczytywanie jego zawartości.



Aby wysunąć dysk z napędu, delikatnie dotknij przycisku wysuwania ▲. Lampka przycisku będzie błyskać przez kilka sekund, a następnie dysk zostanie wysunięty.

## Wymowanie i wymiana akumulatora

**⚠ OSTRZEŻENIE:** Użycie nieodpowiedniego akumulatora może zwiększyć zagrożenie pożarem lub wybuchem. W komputerze należy używać tylko akumulatorów zakupionych w firmie Dell. Nie należy używać akumulatorów pochodzących z innych komputerów.

**⚠ OSTRZEŻENIE:** Przed wyjęciem akumulatora należy wyłączyć komputer i odłączyć od niego wszelkie kable (w tym kabel zasilacza).

Aby wyjąć akumulator:

1. Wyłącz komputer i odwróć go spodem do góry.
2. Przesuń zwalniacz zatrasku wnęki akumulatora na zewnątrz (ku bocznej ścianie komputera) i przytrzymaj go w tym położeniu.
3. Wsuń akumulator.

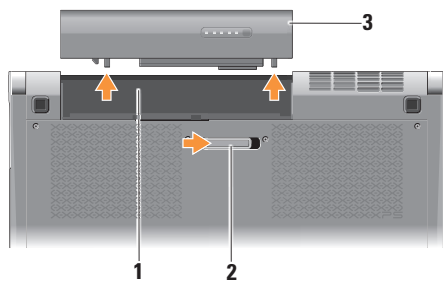

- 
- |   |                                |
|---|--------------------------------|
| 1 | Wnęka akumulatora              |
| 2 | Zwalniacz zatrasku akumulatora |
| 3 | Akumulator                     |
- 

Aby zainstalować akumulator, wsuń akumulator do wnęki, aż usłyszysz kliknięcie.



## Funkcje oprogramowania

 **UWAGA:** Więcej informacji o funkcjach opisanych w tej sekcji zawiera *Przewodnik po technologiach firmy Dell*, zainstalowany na dysku twardym komputera i dostępny w witrynie **support.dell.com**.

### Praca biurowa i komunikacja

Na komputerze można tworzyć prezentacje, broszury, wizytówki, ulotki i arkusze kalkulacyjne. Za pomocą aplikacji zainstalowanych na komputerze można także wyświetlać i edytować zdjęcia i obrazy w formacie cyfrowym. Listę programów zainstalowanych na komputerze można znaleźć w dokumencie zamówienia.

Po nawiązaniu połączenia z Internetem można odwiedzać witryny internetowe, skonfigurować konto poczty elektronicznej, wysyłać i pobierać pliki itd.

### Rozrywka i multimedia

Na komputerze można oglądać filmy wideo, grać w gry, nagrywać własne dyski CD, a także słuchać muzyki i internetowych stacji radiowych. Napęd dysków optycznych może obsługiwać różnorodne formaty nośników, w tym dyski CD i DVD.

Można pobierać lub kopiować zdjęcia i filmy wideo z urządzeń przenośnych, takich jak cyfrowe aparaty fotograficzne, kamery i telefony komórkowe. Opcjonalne aplikacje umożliwiają porządkowanie i tworzenie plików muzycznych i wideo, które można zapisywać na dyskach i w urządzeniach przenośnych takich jak odtwarzacze MP3 i inne przenośne urządzenia multimedialne, a także odtwarzać i wyświetlać przy użyciu bezpośrednio podłączonych odbiorników telewizyjnych, projektorów i zestawów kina domowego.

## Pasek Dell Dock

Pasek Dell Dock zawiera grupę ikon umożliwiającą szybki dostęp do najczęściej używanych aplikacji, plików i folderów. Dostępne są następujące opcje personalizowania paska Dell Dock:

- Dodawanie i usuwanie ikon
- Zmianianie koloru i położenia paska Dell Dock
- Grupowanie pokrewnych ikon w kategorie
- Zmianianie zachowania ikon



## Dodawanie kategorii

1. Kliknij prawym przyciskiem myszy pasek Dell Dock i kliknij kolejno **Add** (Dodaj) → **Category** (Kategoria).  
Zostanie wyświetlone okno dialogowe **Add/Edit Category** (Dodawanie/edytowanie kategorii).
2. Wpisz tytuł kategorii w polu **Title** (Tytuł).
3. Wybierz ikonę kategorii w polu **Select an image:** (Wybierz obraz:).
4. Kliknij przycisk **Save** (Zapisz).

## Dodawanie ikony

Przeciagnij ikonę i upuść ją na pasku Dell Dock lub na jednej z kategorii.

## Usuwanie kategorii lub ikony

1. Kliknij prawym przyciskiem myszy kategorię lub ikonę na pasku Dell Dock, a następnie kliknij polecenie **Delete shortcut** (Usuń skrót) albo polecenie **Delete category** (Usuń kategorię).
2. Postępuj zgodnie z instrukcjami wyświetlanymi na ekranie.

## Personalizowanie paska Dell Dock

1. Kliknij prawym przyciskiem myszy pasek Dell Dock, a następnie kliknij polecenie **Advanced Setting...** (Ustawienia zaawansowane...).
2. Wybierz odpowiednią opcję personalizacji paska Dell Dock.

## Program Dell DataSafe Online Backup

 **UWAGA:** Program Dell DataSafe Online Backup może być niedostępny w niektórych krajach.

 **UWAGA:** Dla uzyskania dużej szybkości przesyłania i pobierania zalecane jest szerokopasmowe łącze internetowe.

Dell DataSafe Online jest automatyczną usługą do tworzenia kopii zapasowych i przywracania plików, która stanowi dodatkową ochronę danych i innych ważnych plików w przypadku kradzieży komputera, pożaru lub klęski żywiołowej. Dostęp do tej usługi można uzyskać bezpośrednio z komputera, podając hasło konta.

Więcej informacji można znaleźć w witrynie [delldatasafe.com](http://delldatasafe.com).

Aby zaplanować wykonywanie kopii zapasowych:

1. Kliknij dwukrotnie ikonę programu Dell DataSafe Online  na pasku zadań.
2. Postępuj zgodnie z instrukcjami wyświetlanymi na ekranie.

# Rozwiązywanie problemów

W tej sekcji zamieszczono informacje o rozwiązywaniu problemów z komputerem. Jeśli poniższe wskazówki nie wystarczą do rozwiązania problemu, zobacz „Korzystanie z narzędzi pomocy technicznej” na stronie 42 lub „Kontakt z firmą Dell” na stronie 68.

 **OSTRZEŻENIE: Naprawa komputera powinna być dokonywana wyłącznie przez przeszkolonych pracowników pomocy technicznej. Zaawansowane instrukcje dotyczące rozwiązywania problemów i naprawiania komputera zawiera podręcznik *Instrukcja serwisowa*, dostępny w witrynie [support.dell.com](http://support.dell.com).**

## Problemy z siecią

### Połączenia bezprzewodowe

#### Jeśli nastąpiła utrata połączenia z siecią bezprzewodową

- Możliwe, że naciśnięto nieumyślnie przycisk urządzeń bezprzewodowych, co spowodowało zerwanie połączeń bezprzewodowych. Aby włączyć obsługę urządzeń bezprzewodowych, przy włączonym komputerze lekko naciśnij, a następnie zwolnij przycisk z symbolem sieci bezprzewodowej  w pokrywie środkowego panelu sterowania. Do zarządzania bezprzewodową siecią LAN służy program *Dell Wireless WLAN Card Utility*, dostępny na pasku zadań. Zarządzanie bezprzewodową siecią LAN umożliwia także aplet *Wireless Network Connections* (Połączenia sieci bezprzewodowej) w Panelu sterowania systemu Windows.

## Rozwiązywanie problemów

- Działające w pobliżu urządzenia mogą zakłócać lub powodować zrywanie połączenia bezprzewodowego. Ustaw komputer bliżej routera bezprzewodowego.

### Połączenia przewodowe

#### Jeśli nastąpiła utrata połączenia przewodowego

- Kabel jest poluzowany lub uszkodzony.
- Sprawdź, czy obie końcówki kabla są prawidłowo podłączone. O ile to możliwe, spróbuj użyć innego kabla.

Lampka integralności łącza na zintegrowanym złączu sieciowym wskazuje, że połączenie jest aktywne, i sygnalizuje następujące stany połączenia:

- Zielona: istnieje sprawne połączenie między komputerem a siecią o przepustowości 10 Mb/s.
- Pomarańczowa: istnieje sprawne połączenie między komputerem a siecią o przepustowości 100 Mb/s.

- Żółta: istnieje sprawne połączenie między komputerem a siecią o przepustowości 1000 Mb/s.
- Wyłączona: komputer nie wykrywa fizycznego połączenia z siecią.



**UWAGA:** Lampka integralności łącza wskazuje wyłącznie stan przewodowego (kablowego) połączenia sieciowego. Lampka integralności łącza nie informuje o stanie połączeń bezprzewodowych.

## Problemy z zasilaniem

Lampki zasilania/akumulatora na zawiasach pokrywy komputera wskazują następujące stany zasilania:

*Przy zasilaniu z akumulatora:*

- Ciągłe białe światło: komputer jest zasilany z akumulatora
- Ciągłe pomarańczowe światło: niski poziom naładowania akumulatora
- Przerwane pomarańczowe światło: krytycznie niski poziom naładowania akumulatora

*Przy zasilaniu prądem przemiennym:*

- Ciągłe białe światło: komputer jest zasilany i trwa ładowanie akumulatora
- Przerwane białe światło: komputer jest w stanie gotowości

**Jeśli lampka zasilania jest wyłączona** — Komputer jest wyłączony lub nie jest podłączony do źródła zasilania.

- Odłącz zasilacz i spróbuj uruchomić komputer zasilany wyłącznie z akumulatora.
- Wyjmij akumulator i spróbuj uruchomić komputer zasilany wyłącznie za pomocą zasilacza.
- Sprawdź połączenia na obu końcach kabla zasilacza. Sprawdź, czy lampka zasilacza świeci. Jeśli lampka nie świeci, podłącz zasilacz do innego gniazdka elektrycznego.

**Jeśli lampka zasilania świeci światłem ciągłym, a komputer nie reaguje na polecenia** — Możliwe, że wyświetlacz nie jest podłączony albo jest wyłączony. Naciśnij przycisk zasilania, aby wyłączyć komputer, a następnie włącz komputer ponownie. Jeśli problem nie ustąpi, zobacz *Przewodnik po technologiach firmy Dell* w witrynie [support.dell.com](http://support.dell.com).

**Jeśli lampka zasilania świeci przerywanym białym światłem** — Komputer jest w trybie gotowości. Aby przywrócić normalne działanie, naciśnij dowolny klawisz na klawiaturze, porusz myszą lub dotknij tabliczki dotykowej albo naciśnij przycisk zasilania.

**Jeśli występują zakłócenia pogarszające łączność komputera** — Niepożądany sygnał zakłóca lub blokuje inne sygnały. Możliwe przyczyny zakłóceń są następujące:

- Przedłużacze zasilania, klawiatury i myszy
- Zbyt duża liczba urządzeń podłączonych do listwy zasilania
- Wiele listew zasilania podłączonych do tego samego gniazdka elektrycznego

## Problemy z pamięcią

**Jeśli występują inne problemy z pamięcią** —

- Sprawdź, czy moduły pamięci są przeznaczone dla używanego komputera. Komputer obsługuje moduły pamięci typu DDR3. Aby uzyskać więcej informacji o typach pamięci obsługiwanych przez komputer, zobacz „Podstawowe dane techniczne” na stronie 73.
- Uruchom program Dell Diagnostics (zobacz „Program Dell Diagnostics” na stronie 47).
- Aby upewnić się, że komputer prawidłowo komunikuje się z pamięcią, wymontuj i ponownie zainstaluj moduły pamięci (zobacz podręcznik *Instrukcja serwisowa* w witrynie **support.dell.com**).



## Blokowanie się komputera i problemy z oprogramowaniem

**Jeśli nie można uruchomić komputera** — Sprawdź, czy kabel zasilania jest prawidłowo podłączony do komputera i do gniazdka zasilania.

**Jeśli program nie reaguje na polecenia** — Zakończ działanie programu:

1. Naciśnij jednocześnie klawisze <Ctrl><Shift><Esc>.
2. Kliknij kartę **Applications** (Aplikacje).
3. Kliknij nazwę programu, który nie reaguje na polecenia.
4. Kliknij przycisk **End Task** (Zakończ zadanie).

**Jeśli występują częste awarie programu** — Zapoznaj się z dokumentacją danego programu. W razie potrzeby odinstaluj program i zainstaluj go ponownie.

 **UWAGA:** Instrukcje dotyczące instalowania są zwykle zamieszczone w dokumentacji oprogramowania albo na dysku CD lub DVD.

**Jeśli komputer przestał reagować na polecenia lub został wyświetlony „niebieski ekran”** —

 **PRZESTROGA:** Jeśli nie można zamknąć systemu operacyjnego, może nastąpić utrata danych.

Wyłącz komputer. Jeśli komputer nie reaguje na naciśnięcia klawiszy na klawiaturze ani na ruch myszy, naciśnij i przytrzymaj przycisk zasilania przez co najmniej 8 do 10 sekund, aż komputer wyłączy się, a następnie uruchom komputer ponownie.

**Jeśli program jest przeznaczony dla wcześniejszej wersji systemu operacyjnego Microsoft® Windows®** —

Uruchom Kreatora zgodności programów. Kreator zgodności programów konfiguruje program tak, że działa on w środowisku podobnym do starszej wersji systemu operacyjnego Microsoft Windows.

### Windows® 7

1. Kliknij kolejno **Start**  → **Control Panel** (Panel sterowania) → **Programs** (Programy) → **Run programs made for previous versions of Windows** (Uruchom programy dla starszych wersji systemu Windows).
2. Na ekranie powitalnym kliknij przycisk **Next** (Dalej).
3. Postępuj zgodnie z instrukcjami wyświetlanymi na ekranie.

### Windows® Vista

1. Kliknij kolejno **Start**  → **Control Panel** (Panel sterowania) → **Programs** (Programy) → **Use an older program with this version of Windows** (Użyj starszego programu z tą wersją systemu Windows).
2. Na ekranie powitalnym kliknij przycisk **Next** (Dalej).

3. Postępuj zgodnie z instrukcjami wyświetlanymi na ekranie.

### Jeśli występują inne problemy z oprogramowaniem —

- Niezwłocznie wykonaj kopię zapasową plików.
- Wykonaj skanowanie komputera za pomocą programu antywirusowego.
- Zapisz i zamknij otwarte pliki lub programy i wyłącz komputer za pomocą menu **Start** .
- Sprawdź dokumentację dostarczoną z oprogramowaniem lub skontaktuj się z producentem oprogramowania w celu uzyskania informacji na temat rozwiązywania problemów:
  - Sprawdź, czy program jest zgodny z systemem operacyjnym zainstalowanym na komputerze.

- Sprawdź, czy komputer spełnia minimalne wymagania sprzętowe potrzebne do uruchomienia programu. Zapoznaj się z dokumentacją oprogramowania.
- Sprawdź, czy program został poprawnie zainstalowany i skonfigurowany.
- Sprawdź, czy sterowniki urządzeń nie powodują konfliktów z programem.
- W razie potrzeby odinstaluj program i zainstaluj go ponownie.
- Zanotuj ewentualne wyświetlane komunikaty o błędach, ponieważ mogą ułatwić rozwiązanie problemu.

# Korzystanie z narzędzi pomocy technicznej

## Program Dell Support Center

Program narzędziowy **Dell Support Center** (Centrum pomocy technicznej firmy Dell) pomaga znaleźć informacje serwisowe oraz uzyskać dostęp do pomocy technicznej i do niezbędnych informacji specyficznych dla zakupionego modelu komputera.

Aby uruchomić aplikację, kliknij ikonę  na pasku zadań.

Na stronie głównej programu **Dell Support Center** (Centrum pomocy technicznej firmy Dell) jest wyświetlany numer modelu komputera, kod Service Tag i kod usług ekspresowych oraz informacje o kontaktowaniu się z serwisem.

Na stronie głównej są także dostępne łącza do następujących funkcji:



---

**Self Help** (Samodzielne rozwiązywanie problemów): rozwiązywanie problemów, zabezpieczenia, wydajność systemu, sieć i Internet, wykonywanie i odtwarzanie kopii zapasowych, system operacyjny Windows



---

**Alerts** (Alerty): alerty pomocy technicznej dla posiadanego komputera

---



### Assistance from Dell

(Wsparcie firmy Dell): pomoc techniczna za pośrednictwem usługi DellConnect™, dział obsługi klienta, szkolenia i podręczniki, pomoc praktyczna w serwisie Solution Station oraz zdalne skanowanie komputera za pomocą programu PC CheckUp



### About Your System

(Informacje o systemie): dokumentacja systemu, informacje o gwarancji, informacje o systemie, uaktualnienia i akcesoria

Aby uzyskać więcej informacji o programie **Dell Support Center** (Centrum pomocy technicznej firmy Dell) i dostępnych narzędziach pomocy technicznej, kliknij kartę **Services** (Usługi) w witrynie **support.dell.com**.

## Witryna My Dell Downloads

 **UWAGA:** Witryna My Dell Downloads może być niedostępna w niektórych krajach.

Niektóre programy instalowane fabrycznie na nowych komputerach Dell są dostarczane bez kopii zapasowej na dysku CD lub DVD. Programy te są dostępne w witrynie My Dell Downloads. W tej witrynie można pobrać oprogramowanie w celu ponownego zainstalowania lub utworzenia kopii zapasowej na własnym nośniku.

Aby zarejestrować się w witrynie My Dell Downloads i rozpocząć pobieranie plików:

1. Przejdź do witryny **downloadstore.dell.com/media**.
2. Postępuj zgodnie z instrukcjami wyświetlanymi na ekranie, aby zarejestrować się i pobrać oprogramowanie.

Zainstaluj pobrane programy lub utwórz ich kopię zapasową do wykorzystania w przyszłości.

## Komunikaty systemowe

W przypadku wystąpienia błędu lub problemu komputer może wyświetlić komunikat systemowy („System Message”), który ułatwi zidentyfikowanie przyczyny problemu i określenie czynności, jakie należy wykonać w celu jego usunięcia.

 **UWAGA:** Jeśli wyświetlonego komunikatu nie ma wśród poniższych przykładów, zapoznaj się z dokumentacją systemu operacyjnego lub programu, który był uruchomiony w chwili pojawienia się komunikatu. Aby uzyskać pomoc, zobacz także *Przewodnik po technologiach firmy Dell*, zainstalowany na komputerze i dostępny w witrynie **support.dell.com**, albo skontaktuj się z firmą Dell (zobacz „Kontakt z firmą Dell” na stronie 68).

**Alert! Previous attempts at booting this system have failed at checkpoint [nnnn]. For help in resolving this problem, please note this checkpoint and contact Dell Technical Support (Uwaga! Poprzednie próby uruchomienia systemu nie powiodły się w punkcie kontrolnym [nnnn]. Aby ułatwić rozwiązanie problemu, zanotuj ten punkt kontrolny i zwróć się do Pomocy technicznej firmy Dell)** — Komputer nie może ukończyć trzech kolejnych prób wykonania procedury startowej z powodu wystąpienia tego samego błędu. Aby uzyskać pomoc, zobacz „Kontakt z firmą Dell” na stronie 68.

**CMOS checksum error (Błąd sumy kontrolnej pamięci CMOS)** — Możliwa awaria płyty systemowej lub wyczerpanie baterii zegara czasu rzeczywistego. Zainstaluj akumulator. Aby uzyskać pomoc, zobacz podręcznik *Instrukcja serwisowa* w witrynie **support.dell.com** albo zobacz „Kontakt z firmą Dell” na stronie 68.

**CPU fan failure (Awaria wentylatora procesora CPU)** — Wentylator procesora jest uszkodzony. Wymień wentylator procesora. Aby uzyskać pomoc, zobacz podręcznik *Instrukcja serwisowa* w witrynie [support.dell.com](http://support.dell.com).

**Hard-disk (HDD) drive failure (Awaria dysku twardego)** — Możliwa awaria dysku twardego wykryta podczas automatycznego testu dysku po włączeniu zasilania (POST). Aby uzyskać pomoc, zobacz „Kontakt z firmą Dell” na stronie 68.

**Hard-disk drive read failure (Błąd odczytu dysku twardego)** — Możliwa awaria dysku twardego wykryta podczas uruchamiania. Aby uzyskać pomoc, zobacz „Kontakt z firmą Dell” na stronie 68.

**Keyboard failure (Awaria klawiatury)** — Kabel klawiatury jest poluzowany lub klawiatura jest uszkodzona. Sprawdź, czy kabel klawiatury jest prawidłowo podłączony. Jeśli klawiatura jest uszkodzona, wymień ją. Aby uzyskać pomoc, zobacz podręcznik *Instrukcja serwisowa* w witrynie [support.dell.com](http://support.dell.com).

**No boot device available (Brak dostępnego urządzenia startowego)** — Brak partycji startowej na dysku twardym, kabel dysku twardego jest poluzowany lub urządzenie startowe nie istnieje.

- Jeśli urządzeniem startowym jest dysk twardy, sprawdź, czy kable są dobrze podłączone, a napęd jest właściwie zamontowany i podzielony na partycje jako urządzenie startowe.

## Korzystanie z narzędzi pomocy technicznej

- Przejdź do programu konfiguracji systemu i sprawdź, czy ustawienia sekwencji ładowania są poprawne (zobacz *Przewodnik po technologiach firmy Dell* na komputerze lub w witrynie **support.dell.com**).

**No timer tick interrupt (Brak przerwania taktu zegara)** — Układ scalony na płycie systemowej może nie działać prawidłowo lub nastąpiła awaria płyty systemowej. Aby uzyskać pomoc, zobacz „Kontakt z firmą Dell” na stronie 68.

**USB over current error (Błąd zasilania urządzenia USB)** — Odłącz urządzenie USB. Prawidłowe działanie urządzenia USB wymaga poprawnego zasilania. Podłącz urządzenie USB do zewnętrznego źródła zasilania, a jeśli urządzenie jest wyposażone w dwa kable USB, podłącz oba kable.

**NOTICE - Hard Drive SELF MONITORING SYSTEM has reported that a parameter has exceeded its normal operating range. Dell recommends that you back up your data regularly. A parameter out of range may or may not indicate a potential hard drive problem (UWAGA: System monitorowania dysku twardego zgłasza, że jeden z parametrów przekroczył normalny zakres operacyjny. Firma Dell zaleca regularne wykonywanie kopii zapasowych danych. Przekroczenie normalnego zakresu operacyjnego parametru może oznaczać potencjalny problem z dyskiem twardym)** — Błąd zgłaszany przez system S.M.A.R.T; możliwa awaria dysku twardego. Tę funkcję można włączać i wyłączać w konfiguracji systemu BIOS (aby uzyskać pomoc, zobacz „Kontakt z firmą Dell” na stronie 68).



## Narzędzie do rozwiązywania problemów ze sprzętem



Jeśli jedno z urządzeń nie zostało wykryte podczas instalacji systemu operacyjnego, albo zostało wykryte, ale nieprawidłowo skonfigurowane, do wyeliminowania niezgodności można użyć **Hardware Troubleshooter** (narzędzia do rozwiązywania problemów ze sprzętem).

Aby uruchomić narzędzie do rozwiązywania problemów ze sprzętem:

1. Kliknij kolejno **Start**  → **Help and Support** (Pomoc i obsługa techniczna).
2. W polu wyszukiwania wpisz wyrażenie `hardware troubleshooter` (narzędzie do rozwiązywania problemów ze sprzętem) i naciśnij klawisz <Enter>, aby rozpocząć wyszukiwanie.
3. Z listy wyników wyszukiwania wybierz opcję, która najlepiej opisuje problem, i wykonaj pozostałe czynności rozwiązywania problemu.

## Program Dell Diagnostics

W przypadku wystąpienia problemów z funkcjonowaniem komputera przed nawiązaniem kontaktu z firmą Dell w celu uzyskania pomocy technicznej należy wykonać czynności przedstawione w rozdziale „Blokowanie się komputera i problemy z oprogramowaniem” na stronie 39 i uruchomić program Dell Diagnostics.

-  **UWAGA:** Program Dell Diagnostics działa tylko na komputerach firmy Dell.
-  **UWAGA:** Dysk *Drivers and Utilities* (Sterowniki i programy narzędziowe) mógł nie zostać dostarczony z zakupionym komputerem.

Sprawdź, czy urządzenie, które ma być poddane testowi, jest wyświetlane w konfiguracji systemu i aktywne. Aby otworzyć program konfiguracji systemu (BIOS), naciśnij klawisz <F2> podczas testu POST przy uruchamianiu komputera.

## Korzystanie z narzędzi pomocy technicznej

Uruchom program Dell Diagnostics z dysku twardego albo z dysku *Drivers and Utilities* (Sterowniki i programy narzędziowe).

### Uruchamianie programu Dell Diagnostics z dysku twardego

Program Dell Diagnostics znajduje się na ukrytej partycji narzędzi diagnostycznych na dysku twardym komputera.

 **UWAGA:** Jeśli komputer nie wyświetla obrazu, skontaktuj się z firmą Dell (zobacz „Kontakt z firmą Dell” na stronie 68).

1. Sprawdź, czy komputer jest przyłączony do sprawnego gniazdka elektrycznego.
2. Włącz (lub uruchom ponownie) komputer.
3. Po wyświetleniu logo DELL™ naciśnij niezwłocznie klawisz <F12>. Wybierz opcję **Diagnostics** (Diagnostyka) z menu startowego i naciśnij klawisz <Enter>. W zakupionym komputerze może to spowodować uruchomienie programu narzędziowego Pre-Boot System Assessment (PSA).

 **UWAGA:** W przypadku zbyt długiego oczekiwania i pojawienia się logo systemu operacyjnego należy poczekać na wyświetlenie pulpitu systemu Microsoft® Windows®, a następnie wyłączyć komputer i spróbować ponownie.

 **UWAGA:** Jeśli zostanie wyświetlony komunikat informujący, że nie znaleziono partycji narzędzi diagnostycznych, uruchom program Dell Diagnostics z dysku *Drivers and Utilities* (Sterowniki i programy narzędziowe).

*W przypadku uruchomienia narzędzia diagnostycznego PSA:*

- a. Narzędzie PSA rozpocznie wykonywanie testów.

- b. Jeśli działanie narzędzia PSA zakończy się pomyślnie, zostanie wyświetlony następujący komunikat: "No problems have been found with this system so far. Do you want to run the remaining memory tests? This will take about 30 minutes or more. Do you want to continue? (Recommended)."  
(„Dotychczas wykonane testy nie wykazały żadnych problemów w systemie. Czy chcesz wykonać pozostałe testy pamięci? Ten proces potrwa 30 minut lub dłużej. Czy chcesz kontynuować? (Zalecane).”)
- c. Jeśli występują problemy z pamięcią, naciśnij klawisz <y>, aby kontynuować. W przeciwnym razie naciśnij klawisz <n>. Zostanie wyświetlony następujący komunikat: "Booting Dell Diagnostic Utility Partition. Press any key to continue."

(„Uruchamianie programu Dell Diagnostics z partycji narzędziowej. Naciśnij dowolny klawisz, aby kontynuować.”)

- d. Naciśnij dowolny klawisz, aby przejść do okna **Choose An Option** (Wybierz opcję).

### *Bez uruchamiania narzędzia diagnostycznego PSA:*



Naciśnij dowolny klawisz, aby uruchomić program Dell Diagnostics z partycji narzędzi diagnostycznych na dysku twardym i wyświetlić okno **Choose An Option** (Wybierz opcję).



4. Wybierz test, który chcesz wykonać.

5. Jeśli w trakcie testu wystąpi problem, na ekranie zostanie wyświetlony komunikat zawierający kod błędu i opis problemu. Zanotuj kod błędu oraz opis problemu i skontaktuj się z firmą Dell (zobacz „Kontakt z firmą Dell” na stronie 68).

-  **UWAGA:** W górnej części każdego z ekranów testowych jest umieszczony kod Service Tag. Kod Service Tag służy do identyfikowania posiadanego komputera podczas kontaktowania się z firmą Dell.
6. Po zakończeniu wykonywania testów zamknij ekran testu, aby powrócić do ekranu **Choose An Option** (Wybierz opcję).
  7. Aby zakończyć działanie programu Dell Diagnostics i uruchomić ponownie komputer, kliknij przycisk **Exit** (Zamknij).

### Uruchamianie programu Dell Diagnostics z dysku Drivers and Utilities (Sterowniki i programy narzędziowe)

-  **UWAGA:** Dysk *Drivers and Utilities* (Sterowniki i programy narzędziowe) mógł nie zostać dostarczony z zakupionym komputerem.
1. Włóż dysk *Drivers and Utilities* (Sterowniki i programy narzędziowe) do napędu.
  2. Zamknij komputer i uruchom go ponownie. Po wyświetleniu logo DELL naciśnij niezwłocznie klawisz <F12>.
-  **UWAGA:** W przypadku zbyt długiego oczekiwania i pojawienia się logo systemu operacyjnego należy zaczekać na wyświetlenie pulpitu systemu Microsoft® Windows®, a następnie wyłączyć komputer i spróbować ponownie.

-  **UWAGA:** Opisane niżej czynności powodują zmianę sekwencji ładowania tylko na jedno uruchomienie. Przy następnym uruchomieniu komputer użyje sekwencji ładowania z wykorzystaniem urządzeń określonych w konfiguracji komputera.
3. Po wyświetleniu listy urządzeń startowych zaznacz opcję **CD/DVD/CD-RW** i naciśnij klawisz <Enter>.
  4. Z kolejnego menu wybierz opcję **Boot from CD-ROM** (Uruchom z napędu CD-ROM) i naciśnij klawisz <Enter>.
  5. Wpisz 1 w menu dysku CD i naciśnij klawisz <Enter>, aby kontynuować.
  6. Wybierz z listy numerowanej opcję **Run the 32 Bit Dell Diagnostics** (Uruchom 32-bitową wersję programu Dell Diagnostics). Jeśli pojawi się kilka wersji, wybierz wersję odpowiadającą danemu komputerowi.
  7. Wybierz test, który chcesz wykonać.
  8. Jeśli w trakcie testu wystąpi problem, na ekranie zostanie wyświetlony komunikat zawierający kod błędu i opis problemu. Zanotuj kod błędu oraz opis problemu i skontaktuj się z firmą Dell (zobacz „Kontakt z firmą Dell” na stronie 68).
-  **UWAGA:** W górnej części każdego z ekranów testowych jest umieszczony kod Service Tag. Kod Service Tag służy do identyfikowania posiadanego komputera podczas kontaktowania się z firmą Dell.
9. Po zakończeniu wykonywania testów zamknij ekran testu, aby powrócić do ekranu **Choose An Option** (Wybierz opcję).
  10. Aby zakończyć działanie programu Dell Diagnostics i uruchomić ponownie komputer, kliknij przycisk **Exit** (Zamknij).
  11. Wyjmij dysk *Drivers and Utilities* (Sterowniki i programy narzędziowe) z napędu.

# Przywracanie systemu operacyjnego

Dostępne są następujące sposoby przywracania systemu operacyjnego na komputerze:

- △ PRZESTROGA:** Użycie programu Dell Factory Image Restore lub dysku *Operating System* (System operacyjny) spowoduje trwałe usunięcie wszystkich danych z komputera. O ile to możliwe, przed skorzystaniem z tych opcji należy wykonać kopię zapasową danych.

Opcja	Zastosowanie
Przywracanie systemu	Metoda zalecana, której należy użyć jako pierwszej.
Program Dell DataSafe Local Backup	Jeśli użycie funkcji Przywracanie systemu nie rozwiąże problemu.
Nośnik odzyskiwania systemu	Jeśli awaria systemu operacyjnego uniemożliwia użycie funkcji Przywracanie systemu i programu DataSafe Local Backup.  Zainstalowanie fabrycznego obrazu systemu na nowym dysku twardej.
Program Dell Factory Image Restore	Przywrócenie komputera do stanu z chwili zakupu.
Dysk <i>Operating System</i> (System operacyjny)	Tylko ponowne instalowanie systemu operacyjnego na komputerze.

- ✍ UWAGA:** Dysk *Operating System* (System operacyjny) mógł nie zostać dostarczony z zakupionym komputerem.

## Przywracanie systemu

W systemach operacyjnych Windows jest dostępna funkcja System Restore (Przywracanie systemu), za pomocą której można przywrócić komputer do wcześniejszego stanu bez naruszania plików danych, jeśli zmiany w sprzęcie, oprogramowaniu lub ustawieniach systemu spowodowały nieprawidłowe działanie komputera. Wszelkie zmiany, jakie wprowadza do komputera funkcja przywracania systemu, są całkowicie odwracalne.

**△ PRZESTROGA:** Należy regularnie wykonywać kopie zapasowe plików danych. Funkcja przywracania systemu nie monitoruje plików danych użytkownika ani ich nie przywraca.

## Uruchamianie funkcji Przywracanie systemu

1. Kliknij przycisk **Start** .
  2. W polu wyszukiwania wpisz `System Restore` (Przywracanie systemu) i naciśnij klawisz <Enter>.
- ✎ UWAGA:** Może zostać wyświetlone okno **User Account Control** (Kontrola konta użytkownika). Jeśli jesteś administratorem komputera, kliknij przycisk **Continue** (Kontynuuj); w przeciwnym razie zwróć się do administratora, aby wykonał tę czynność.
3. Kliknij przycisk **Next** (Dalej) i postępuj zgodnie z pozostałymi monitami wyświetlanymi na ekranie.

Jeśli użycie funkcji przywracania systemu nie umożliwi rozwiązania problemu, można cofnąć ostatnią operację przywracania systemu.

### Cofanie ostatniej operacji przywracania systemu

 **UWAGA:** Przed cofnięciem ostatniego przywracania systemu należy zapisać i zamknąć wszystkie otwarte pliki oraz zamknąć wszystkie otwarte programy. Dopóki przywracanie systemu nie zostanie zakończone, nie wolno modyfikować, otwierać ani usuwać plików ani programów.

1. Kliknij przycisk **Start** .
2. W polu wyszukiwania wpisz `System Restore` (Przywracanie systemu) i naciśnij klawisz <Enter>.
3. Kliknij polecenie **Undo my last restoration** (Cofnij moje ostatnie przywracanie) i kliknij przycisk **Next** (Dalej).

### Program Dell DataSafe Local Backup

 **PRZESTROGA:** Użycie programu Dell DataSafe Local Backup spowoduje trwałe usunięcie wszystkich programów i sterowników zainstalowanych po zakupie komputera. Przed użyciem programu Dell DataSafe Local Backup należy utworzyć nośnik z kopią zapasową niezbędnych aplikacji, aby móc je ponownie zainstalować. Programu Dell DataSafe Local Backup należy używać tylko wtedy, gdy nie powiodła się próba rozwiązania problemu z systemem operacyjnym za pomocą funkcji Przywracanie systemu.

 **PRZESTROGA:** Chociaż program Dell Datasafe Local Backup został zaprojektowany w taki sposób, aby nie naruszał plików danych na komputerze, zalecane jest utworzenie kopii zapasowej wszystkich danych przed użyciem tego programu.



 **UWAGA:** Program Dell DataSafe Local Backup może być niedostępny w niektórych krajach.

 **UWAGA:** Jeśli program Dell DataSafe Local Backup nie jest zainstalowany na komputerze, należy przywrócić system operacyjny za pomocą programu Dell Factory Image Restore (zobacz „Program Dell Factory Image Restore” na stronie 58).

Program Dell DataSafe Local Backup przywraca dysk twardy do stanu, w jakim znajdował się w chwili zakupu komputera, jednak bez naruszania plików danych na komputerze.

Program Dell DataSafe Local Backup oferuje następujące funkcje:

- Tworzenie i przywracanie kopii zapasowej komputera
- Tworzenie nośnika odzyskiwania systemu

### Program Dell DataSafe Local Backup w wersji Basic

Aby przywrócić fabryczny obraz dysku bez naruszania plików danych:

1. Wyłącz komputer.
2. Odłącz od komputera wszystkie urządzenia (dyski USB, drukarki itd.) i wymontuj wszelkie ostatnio dodane podzespoły.

 **UWAGA:** Nie należy odłączać zasilacza.

3. Włącz komputer.
4. Po wyświetleniu logo DELL™ naciśnij kilka razy klawisz <F8>, aż zostanie wyświetlone okno **Advanced Boot Options** (Zaawansowane opcje rozruchu).

 **UWAGA:** W przypadku zbyt długiego oczekiwania i pojawienia się logo systemu operacyjnego należy poczekać na wyświetlenie pulpitu systemu Microsoft® Windows®, a następnie wyłączyć komputer i spróbować ponownie.

- Wybierz opcję **Repair Your Computer** (Napraw komputer).
- Wybierz opcję **Dell DataSafe Restore and Emergency Backup** z menu **System Recovery Options** (Opcje odzyskiwania systemu) i postępuj zgodnie z instrukcjami wyświetlanymi na ekranie.

 **UWAGA:** Proces przywracania może potrwać godzinę lub dłużej, w zależności od ilości danych do przywrócenia.

 **UWAGA:** Aby uzyskać więcej informacji, zobacz artykuł nr 353560 w bazie wiedzy w witrynie **support.dell.com**.

## Uaktualnianie programu Dell DataSafe Local Backup do wersji Professional

 **UWAGA:** Program Dell DataSafe Local Backup Professional może być zainstalowany na komputerze, jeśli został zamówiony razem z komputerem.

Program Dell DataSafe Local Backup Professional oferuje następujące dodatkowe funkcje:

- Tworzenie i przywracanie kopii zapasowych określonych typów plików na komputerze
- Tworzenie kopii zapasowych na lokalnych urządzeniach pamięci masowej
- Tworzenie harmonogramu automatycznych kopii zapasowych

Aby uaktualnić program Dell DataSafe Local Backup do wersji Professional:

- Kliknij dwukrotnie ikonę programu Dell DataSafe Local Backup  na pasku zadań.
- Kliknij opcję **UPGRADE NOW!** (Uaktualnij teraz!)
- Wykonuj instrukcje wyświetlane na ekranie, aby uaktualnić program.

### Nośnik odzyskiwania systemu

 **PRZESTROGA:** Chociaż nośnik odzyskiwania systemu został zaprojektowany w taki sposób, aby nie naruszał plików danych na komputerze, zalecane jest utworzenie kopii zapasowej wszystkich danych przed użyciem tego nośnika.

Nośnik odzyskiwania systemu (utworzony za pomocą programu Dell DataSafe Local Backup) przywraca dysk twardy do stanu, w jakim znajdował się w chwili zakupu komputera, jednak bez naruszania plików danych.

Nośnika odzyskiwania systemu należy użyć w następujących sytuacjach:

- Awaria systemu operacyjnego uniemożliwia skorzystanie z narzędzi odzyskiwania systemu zainstalowanych na komputerze.
- Awaria dysku twardego uniemożliwia odzyskanie danych.

Aby przywrócić fabryczny obraz dysku na komputerze za pomocą nośnika odzyskiwania systemu:

1. Włóż do komputera dysk odzyskiwania systemu lub odpowiedni nośnik USB i uruchom ponownie komputer.
2. Po wyświetleniu logo DELL™ naciśnij niezwłocznie klawisz <F12>.

 **UWAGA:** W przypadku zbyt długiego oczekiwania i pojawienia się logo systemu operacyjnego należy zaczekać na wyświetlenie pulpitu systemu Microsoft® Windows®, a następnie wyłączyć komputer i spróbować ponownie.

3. Wybierz odpowiednie urządzenie startowe z listy i naciśnij klawisz <Enter>.
4. Wykonuj instrukcje wyświetlane na ekranie, aby ukończyć proces odzyskiwania.

## Program Dell Factory Image Restore

 **PRZESTROGA:** Użycie programu Dell Factory Image Restore powoduje trwałe usunięcie wszystkich danych z twardego dysku oraz wszystkich aplikacji i sterowników zainstalowanych po otrzymaniu komputera. O ile to możliwe, przed użyciem tych programów należy wykonać kopię zapasową danych. Programu Dell Factory Image Restore należy używać tylko wtedy, gdy nie powiodła się próba rozwiązania problemu z systemem operacyjnym za pomocą funkcji **Przywracanie systemu**.

 **UWAGA:** Program Dell Factory Image Restore może nie być dostępny w pewnych krajach lub na niektórych komputerach.

 **UWAGA:** Jeśli program Dell Factory Image Restore nie jest zainstalowany na komputerze, należy przywrócić system operacyjny za pomocą programu Dell DataSafe Local Backup (zobacz „Program Dell DataSafe Local Backup” na stronie 54).

Z programu Dell Factory Image Restore należy korzystać jako z ostatniej metody przywrócenia systemu operacyjnego. To narzędzie przywraca dysk twardy do stanu z chwili zakupu komputera. Wszystkie programy lub pliki dodane od chwili zakupu komputera — w tym pliki danych — zostaną trwałe usunięte z dysku twardego. Pliki danych obejmują dokumenty, arkusze kalkulacyjne, wiadomości e-mail, zdjęcia w formacie cyfrowym, pliki muzyczne itd. O ile to możliwe, przed użyciem programu Factory Image Restore należy utworzyć kopię zapasową danych.

## Uruchamianie programu Dell Factory Image Restore

1. Włącz komputer.
2. Po wyświetleniu logo Dell naciśnij kilka razy klawisz <F8>, aż zostanie wyświetlone okno **Advanced Boot Options** (Zaawansowane opcje rozruchu).

 **UWAGA:** W przypadku zbyt długiego oczekiwania i pojawienia się logo systemu operacyjnego należy poczekać na wyświetlenie pulpitu systemu Microsoft® Windows®, a następnie wyłączyć komputer i spróbować ponownie.

3. Wybierz opcję **Repair Your Computer** (Napraw komputer).  
Zostanie wyświetlone okno **System Recovery Options** (Opcje odzyskiwania systemu).
4. Wybierz układ klawiatury i kliknij przycisk **Next** (Dalej).

5. Aby uzyskać dostęp do opcji odzyskiwania systemu, zaloguj się jako użytkownik lokalny. Aby uzyskać dostęp do wiersza polecenia, wpisz tekst `administrator` w polu **User name** (Nazwa użytkownika), a następnie kliknij przycisk **OK**.

6. Kliknij opcję **Dell Factory Image Restore**. Zostanie wyświetlony ekran powitalny programu **Dell Factory Image Restore**.

 **UWAGA:** Zależnie od konfiguracji komputera może być konieczne wybranie opcji **Dell Factory Tools**, a następnie opcji **Dell Factory Image Restore**.

7. Kliknij przycisk **Next** (Dalej). Zostanie wyświetlony ekran **Confirm Data Deletion** (Potwierdź usunięcie danych).

 **UWAGA:** Jeśli nie chcesz kontynuować działania programu Factory Image Restore, kliknij przycisk **Cancel** (Anuluj).

## Przywracanie systemu operacyjnego

8. Zaznacz pole wyboru, aby potwierdzić, że chcesz kontynuować formatowanie dysku twardego i przywracanie oprogramowania systemowego do stanu fabrycznego, a następnie kliknij przycisk **Next** (Dalej).

Proces przywracania zostanie rozpoczęty. Jego ukończenie potrwa co najmniej pięć minut. Po przywróceniu systemu operacyjnego i aplikacji do stanu fabrycznego zostanie wyświetlony odpowiedni komunikat.

9. Kliknij przycisk **Finish** (Zakończ), aby ponownie uruchomić system.

# Uzyskiwanie pomocy

W razie wystąpienia problemu z komputerem można wykonać poniższe czynności w celu ustalenia przyczyny problemu i rozwiązania go:

1. Aby zapoznać się z informacjami i procedurami postępowania dotyczącymi problemu, jaki wystąpił w komputerze, zobacz „Rozwiązywanie problemów” na stronie 35.
2. Aby zapoznać się z procedurą uruchamiania programu Dell Diagnostics, zobacz „Program Dell Diagnostics” na stronie 47.
3. Wypełnij „Diagnostyczną listę kontrolną”, przedstawioną na stronie 67.
4. Skorzystaj z obszernego pakietu usług internetowych firmy Dell, dostępnych w witrynie firmy Dell **support.dell.com** w celu uzyskania pomocy dotyczącej procedur instalacji i rozwiązywania problemów. Pełną listę usług dostępnych w witrynie pomocy technicznej firmy Dell można znaleźć w sekcji „Usługi internetowe” na stronie 63.
5. Jeśli po wykonaniu powyższych czynności problem nie ustąpi, zobacz „Zanim zadzwonisz” na stronie 67, a następnie „Kontakt z firmą Dell” na stronie 68.

 **UWAGA:** Do działu pomocy technicznej firmy Dell należy dzwonić z aparatu telefonicznego znajdującego się niedaleko komputera lub bezpośrednio przy nim, aby pracownik pomocy technicznej mógł pomóc użytkownikowi podczas wykonywania wszystkich niezbędnych procedur.

 **UWAGA:** System kodów usług ekspresowych (Express Service Code) firmy Dell może nie być dostępny w niektórych krajach.

## Uzyskiwanie pomocy

Po usłyszeniu sygnału z automatycznego systemu telefonicznego firmy Dell należy wprowadzić swój Express Service Code (kod usług ekspresowych), aby przekierować połączenie bezpośrednio do właściwego personelu pomocy technicznej. W przypadku braku kodu usług ekspresowych należy otworzyć folder **Dell Accessories** (Akcesoria firmy Dell), kliknąć dwukrotnie ikonę **Express Service Code** (Kod usług ekspresowych) i postępować zgodnie z wyświetlanymi wskazówkami.

 **UWAGA:** Niektóre z niżej wymienionych usług są dostępne tylko na kontynentalnym obszarze Stanów Zjednoczonych. Informacji o dostępności tych usług udzielają lokalne przedstawicielstwa firmy Dell.

## Pomoc techniczna i obsługa klienta

Serwis pomocy technicznej firmy Dell odpowiada na pytania użytkowników dotyczące sprzętu Dell. Personel pomocy technicznej stara się udzielać szybkich i dokładnych odpowiedzi, korzystając z komputerowych rozwiązań diagnostycznych.

Aby skontaktować się z działem pomocy technicznej firmy Dell, zobacz „Zanim zadzwonisz” na stronie 67, a następnie zapoznaj się z informacjami kontaktowymi dla swojego regionu lub przejdź do witryny **support.dell.com**.



## Usługa DellConnect™

Usługa DellConnect jest prostym narzędziem dostępnym w trybie online, które umożliwia pracownikowi działu obsługi i pomocy technicznej firmy Dell uzyskanie dostępu do komputera przez połączenie szerokopasmowe, dokonanie diagnostyki problemu i wykonanie naprawy pod nadzorem użytkownika. Aby uzyskać więcej informacji, przejdź do witryny **support.dell.com** i kliknij łącze **DellConnect**.

## Usługi internetowe

Informacje o produktach i usługach firmy Dell można uzyskać w następujących witrynach:

- **www.dell.com**
- **www.dell.com/ap** (tylko w krajach Azji i Pacyfiku)
- **www.dell.com/jp** (tylko w Japonii)
- **www.euro.dell.com** (tylko w Europie)
- **www.dell.com/la** (w krajach Ameryki Łacińskiej i na Karaibach)
- **www.dell.ca** (tylko w Kanadzie)

Aby uzyskać dostęp do pomocy technicznej firmy Dell, można odwiedzić następujące witryny lub wysłać wiadomość e-mail na jeden z następujących adresów:

### Witryny pomocy technicznej firmy Dell

- **support.dell.com**
- **support.jp.dell.com** (tylko w Japonii)
- **support.euro.dell.com** (tylko w Europie)

### Adresy e-mail pomocy technicznej

- [mobile\\_support@us.dell.com](mailto:mobile_support@us.dell.com)
- [support@us.dell.com](mailto:support@us.dell.com)
- [la-techsupport@dell.com](mailto:la-techsupport@dell.com) (tylko w krajach Ameryki Łacińskiej i na Karaibach)
- [apsupport@dell.com](mailto:apsupport@dell.com) (tylko w krajach Azji i Pacyfiku)

### Adresy e-mail działów marketingu i sprzedaży firmy Dell:

- [apmarketing@dell.com](mailto:apmarketing@dell.com) (tylko w krajach Azji i Pacyfiku)
- [sales\\_canada@dell.com](mailto:sales_canada@dell.com) (tylko w Kanadzie)

### Anonimowy protokół transmisji plików (FTP)

- [ftp.dell.com](ftp://ftp.dell.com)

Logowanie jako: `anonymous`. Jako hasła należy użyć własnego adresu e-mail.

## Automatyczna obsługa stanu zamówienia

Stan realizacji zamówienia dowolnego produktu firmy Dell można sprawdzić w witrynie **support.dell.com** lub dzwoniąc do serwisu automatycznej obsługi stanu zamówienia. Automat zgłoszeniowy prosi użytkownika o podanie informacji potrzebnych do zlokalizowania zamówienia i dostarczenia sprawozdania na jego temat. Aby sprawdzić numer telefonu dotyczący obsługi problemów z zamówieniem, zobacz „Kontakt z firmą Dell” na stronie 68.

W przypadku problemów z zamówieniem, takich jak brak części, niewłaściwe części lub błędy na fakturze, należy skontaktować się z firmą Dell w celu uzyskania pomocy. Przed wybraniem numeru należy przygotować fakturę lub kwit opakowania. Aby sprawdzić numer telefonu dla swojego regionu, zobacz „Kontakt z firmą Dell” na stronie 68.

## Informacje o produkcie

W witrynie internetowej firmy Dell pod adresem **www.dell.com** można znaleźć informacje dotyczące innych dostępnych produktów firmy Dell, a także złożyć zamówienie. Aby uzyskać numer telefonu dla swojego regionu lub aby skontaktować się telefonicznie ze specjalistą ds. sprzedaży, zobacz „Kontakt z firmą Dell” na stronie 68.

## Zwracanie produktów w celu dokonania naprawy gwarancyjnej lub uzyskania zwrotu pieniędzy

Wszystkie elementy, które mają być oddane do naprawy lub zwrócone należy przygotować zgodnie z poniższymi wskazówkami:

- **UWAGA:** Przed zwróceniem produktu do firmy Dell należy wykonać kopię zapasową wszelkich danych zapisanych na dyskach twardych i na wszelkich innych nośnikach dostarczonych z produktem. Należy także usunąć z komputera wszelkie poufne dane osobowe lub biznesowe, a także wyjąć nośniki wymienne, takie jak dyski CD i karty pamięci. Firma Dell nie ponosi odpowiedzialności za jakiegokolwiek poufne dane osobowe lub biznesowe użytkownika, dane utracone lub uszkodzone ani za utracone lub uszkodzone nośniki wymienne, które mogły zostać zwrócone razem z komputerem.

## Uzyskiwanie pomocy

1. Zadzwoń do firmy Dell, aby uzyskać numer usługi Return Material Authorization Number (Numer autoryzacji zwrotu materiałów), a następnie zapisz go wyraźnie w widocznym miejscu na zewnętrznej stronie pudełka. Aby sprawdzić numer telefonu dla swojego regionu, zobacz „Kontakt z firmą Dell” na stronie 68.
2. Dołącz kopię faktury oraz list z opisem przyczyny zwrotu.
3. Załącz kopię diagnostycznej listy kontrolnej (zobacz „Diagnostyczna lista kontrolna” na stronie 67) z opisem wykonanych testów oraz komunikatów o błędach wyświetlonych w programie Dell Diagnostics (zobacz „Program Dell Diagnostics” na stronie 47).
4. W przypadku odsyłania sprzętu w celu uzyskania zwrotu pieniędzy załącz wszystkie oryginalne akcesoria zwracanego urządzenia (kable zasilania, dyskietki z oprogramowaniem, podręczniki itd.).
5. Zapakuj sprzęt przeznaczony do zwrotu w oryginalne (lub odpowiadające oryginalnemu) opakowanie.



**UWAGA:** Koszty wysyłki pokrywa użytkownik. Użytkownik jest również odpowiedzialny za ubezpieczenie zwracanego produktu i bierze na siebie ryzyko jego ewentualnej utraty podczas wysyłki do firmy Dell. Paczki przesyłane na zasadzie pobrania przy doręczeniu (Collect On Delivery) nie są akceptowane.



**UWAGA:** Zwroty nie spełniające dowolnego z powyższych warunków będą odrzucane przez firmę Dell i odsyłane do użytkownika.

## Zanim zadzwonisz

 **UWAGA:**Przed wybraniem numeru należy przygotować swój Express Service Code (kod usług ekspresowych). Dzięki niemu automatyczny system telefoniczny firmy Dell może sprawniej obsługiwać odbierane połączenia. Może być konieczne podanie kodu Service Tag, umieszczonego na spodzie komputera.

Należy pamiętać o wypełnieniu diagnostycznej listy kontrolnej. O ile to możliwe, przed rozmową telefoniczną z firmą Dell w celu uzyskania pomocy należy włączyć komputer i dzwonić z aparatu telefonicznego znajdującego się przy komputerze lub w jego pobliżu. Personel obsługi może poprosić o wpisanie pewnych poleceń na klawiaturze, podanie szczegółowych informacji podczas wykonywania operacji lub wykonanie innych czynności związanych z rozwiązywaniem problemów, które można przeprowadzić tylko na samym komputerze. Należy też mieć pod ręką dokumentację komputera.

## Diagnostyczna lista kontrolna

- Imię i nazwisko:
- Data:
- Adres:
- Numer telefonu:
- Kod Service Tag (kod kreskowy umieszczony z tyłu lub na spodzie komputera):
- Kod usług ekspresowych (Express Service Code):
- Numer autoryzacji zwrotu materiałów (jeśli został podany przez pomoc techniczną firmy Dell):
- System operacyjny i jego wersja:
- Urządzenia:
- Karty rozszerzeń:
- Czy komputer jest podłączony do sieci?  
Tak/Nie
- Sieć, wersja i karta sieciowa:
- Programy i ich wersje:

## Uzyskiwanie pomocy

Ustal zawartość systemowych plików startowych komputera według instrukcji zamieszczonych w dokumentacji systemu operacyjnego. Jeśli do komputera jest podłączona drukarka, wydrukuj poszczególne pliki. Jeśli drukarka nie jest dostępna, przed skontaktowaniem się z firmą Dell przepis zawartość poszczególnych plików.

- Komunikat o błędzie, kod dźwiękowy lub kod diagnostyczny:
- Opis problemu oraz procedur wykonanych przez użytkownika w celu rozwiązania problemu:

## Kontakt z firmą Dell

Klienci w Stanach Zjednoczonych mogą dzwonić pod numer telefonu 800-WWW-DELL (800-999-3355).

 **UWAGA:** W przypadku braku aktywnego połączenia z Internetem informacje kontaktowe można znaleźć na fakturze, w dokumencie dostawy, na rachunku lub w katalogu produktów firmy Dell.

Firma Dell oferuje kilka opcji obsługi technicznej i serwisu, w formie elektronicznej oraz przez telefon. Ich dostępność zależy od produktu i kraju, a niektóre z nich mogą być niedostępne w kraju użytkownika.

Aby skontaktować z firmą Dell w sprawie sprzedaży, pomocy technicznej lub obsługi klienta:

1. Odwiedź witrynę **[support.dell.com/contactdell](https://support.dell.com/contactdell)**.
2. Wybierz swój kraj lub region.
3. Wybierz odpowiednie łącze do działu obsługi lub pomocy technicznej w zależności od potrzeb.
4. Wybierz odpowiadającą Ci metodę kontaktu z firmą Dell.

# Dodatkowe informacje i zasoby

## Tematy i zagadnienia:

## Źródła informacji:

---

Ponowne instalowanie systemu operacyjnego „Nośnik odzyskiwania systemu” na stronie 57

Uruchamianie programu do diagnostyki komputera „Program Dell Diagnostics” na stronie 47

Ponowne instalowanie oprogramowania systemowego „Witryna My Dell Downloads” na stronie 43

Dalsze informacje o systemie operacyjnym Microsoft® Windows® i jego funkcjach **support.dell.com**

Modernizowanie komputera przez zainstalowanie dodatkowej pamięci lub nowego dysku twardego

Ponowne instalowanie lub wymiana zużytych lub uszkodzonych części

Podręcznik *Instrukcja serwisowa* w witrynie **support.dell.com/manuals**



**UWAGA:** W niektórych krajach samodzielne otwarcie komputera i dokonanie wymiany części może spowodować unieważnienie gwarancji. Przed otwarciem komputera należy zapoznać się z warunkami gwarancji i zasadami przyjmowania zwrotów.

---



**Tematy i zagadnienia:**

Informacje na temat zasad zachowania bezpieczeństwa podczas pracy z komputerem  
Warunki gwarancji, warunki i zasady użytkowania komputera (dokument „Terms and Conditions”, tylko dla użytkowników w USA), instrukcje dotyczące bezpieczeństwa, informacje dotyczące przepisów prawnych, informacje dotyczące ergonomii oraz Umowa licencyjna dla użytkownika końcowego

Kod Service Tag i kod usług ekspresowych (Express Service Code) — Kod Service Tag jest wymagany do zidentyfikowania komputera podczas korzystania z witryny **support.dell.com** lub kontaktowania się z pomocą techniczną

**Źródła informacji:**

Dokumentacja dotycząca bezpieczeństwa i zgodności z przepisami dostarczona z komputerem, a także strona internetowa Regulatory Compliance Homepage pod adresem **www.dell.com/regulatory\_compliance**

Etykieta na spodzie komputera  
Program **Dell Support Center**. Aby uruchomić program **Dell Support Center**, kliknij ikonę  na pasku zadań

### Tematy i zagadnienia:

### Źródła informacji:

---

Sterowniki i pliki do pobrania; pliki „readme”

**support.dell.com**

Pomoc techniczna i wsparcie dla określonych produktów

Sprawdzanie stanu złożonego zamówienia



Rozwiązania typowych problemów i odpowiedzi na najczęściej zadawane pytania

Najnowsze informacje o zmianach technicznych wprowadzonych w komputerze oraz zaawansowane informacje techniczne dla serwisantów i doświadczonych użytkowników

---

# Podstawowe dane techniczne

W tej sekcji przedstawiono podstawowe informacje, które mogą być przydatne podczas konfigurowania lub modernizowania komputera oraz aktualizowania sterowników.

 **UWAGA:** Oferowane opcje mogą być różne w różnych krajach. Aby uzyskać więcej informacji o konfiguracji zakupionego komputera, kliknij **Start**  → **Help and Support** (Pomoc i obsługa techniczna) i wybierz opcję przeglądania informacji o komputerze.

## Model systemu

---

Studio XPS 1640/1645/1647

## Procesor

---

Typ

Studio XPS 1640 Intel® Core™2 Duo

Studio XPS 1645 Intel Core i7

Studio XPS 1647 Intel Core i3

Intel Core i5

Intel Core i7

## Procesor

---

Pamięć podręczna L2

Studio XPS 1640 3 MB lub 6 MB

Pamięć podręczna L3

Studio XPS 1645 6 MB lub 8 MB

Studio XPS 1647 2 MB, 3 MB lub 4 MB

Częstotliwość magistrali zewnętrznej

Studio XPS 1640 800/1066 MHz

Studio XPS 1645/1647 100 Mhz (1 GB/s)

### Informacje o komputerze

---

#### Mikroukład systemowy

Studio XPS 1640 Intel PM45

Studio XPS  
1645/1647 Intel PM55

Przepustowość  
magistrali danych 64 bity

Przepustowość  
magistrali DRAM dwukanałowa —  
2 magistrale 64-bitowe

Magistrala graficzna PCI-E X16

Magistrala PCI 32 bity

Szerokość szyny  
adresowej procesora 32 bity

#### Pamięć Flash EPROM

Studio XPS 1640 16 Mbit

Studio XPS  
1645/1647 32 Mbit

### Pamięć

---

Złącza dwa gniazda  
SO-DIMM dostępne  
od wewnątrz

Pojemność 512 MB, 1 GB i 2 GB

#### Typ pamięci

Studio XPS  
1640/1647 1066 MHz DDR3  
SO-DIMM

Studio XPS  
1645 1333 MHz DDR3  
SO-DIMM

#### Obsługiwane konfiguracje pamięci

Studio XPS  
1640 1 GB, 2 GB, 3 GB  
i 4 GB

Studio XPS  
1645/1647 1 GB, 2 GB, 3 GB,  
4 GB i 8 GB



**UWAGA:** Opis procedur instalowania dodatkowej pamięci zawiera podręcznik *Instrukcja serwisowa*, dostępny w witrynie **support.dell.com**.

**Komunikacja**

Typ modemu	modem zewnętrzny USB V.92 56K (opcjonalny)
Kontroler modemu	modem sprzętowy
Interfejs modemu	Universal Serial Bus (USB)
Karta sieciowa	10/100/1000 Ethernet LAN na płyce systemowej
Komunikacja bezprzewodowa	
Studio XPS 1640	WLAN, WWAN, interfejs bezprzewodowy Bluetooth®, UWB
Studio XPS 1645/1647	WLAN/WiMax, WWAN, interfejs bezprzewodowy Bluetooth

**Karta ExpressCard**

Kontroler karty ExpressCard	
Studio XPS 1640	Intel ICH9M
Studio XPS 1645/1647	Intel PM55
Złącze ExpressCard	jedno gniazdo ExpressCard (54 mm)
Obsługiwane karty	ExpressCard/34 (34 mm) ExpressCard/54 (54 mm)
	1,5 V i 3,3 V
Rozmiar złącza ExpressCard	26 styków

## Podstawowe dane techniczne

### Grafika

---

Standard grafiki	zintegrowana na płycie systemowej
Kontroler wideo	
Studio XPS 1640	ATI Mobility Radeon™ HD 4670
	ATI Mobility Radeon HD 565v
Studio XPS 1645/1647	ATI Mobility Radeon HD 565v
	ATI Mobility Radeon HD 5730

### Grafika

---

Pamięć grafiki	
Studio XPS 1640	
ATI Mobility Radeon™ HD 4670	512 MB/1 GB dedykowanej pamięci GDDR3
ATI Mobility Radeon HD 565v	1GB dedykowanej pamięci DDR3
Studio XPS 1645/1647	1 GB dedykowanej pamięci DDR3
Interfejs wyświetlacza LCD	niskonapięciowa sygnalizacja różnicowa (LVDS)
Obsługa wyświetlaczy zewnętrznych	VGA, HDMI 1.3, DisplayPort

**Dźwięk**

Standard dźwięku	Dolby 5.1 Digital High Definition Audio
Kontroler audio	koder-dekoder IDT 92HD73C HAD
Konwersja stereo	24-bitowa (analogowo-cyfrowa i cyfrowo-analogowa)
Interfejs wewnętrzny	High Definition Audio (dźwięk o wysokiej rozdzielczości)
Interfejs zewnętrzny	gniazdo wejściowe mikrofonu, dwa gniazda słuchawek/głośników stereofonicznych
Głośnik	dwa głośniki główne i jeden głośnik niskotonowy o impedancji 4 omów

**Dźwięk**

Wzmacniacz głośników wewnętrznych	2 W na kanał; głośnik niskotonowy: 3 W
Regulacja głośności	menu programu, przyciski sterowania odtwarzaniem
<b>Porty i złącza</b>	
IEEE 1394a	4-stykowe złącze szeregowo
Karta sieciowa	jedno złącze RJ45 10/100/1000
USB	dwa 4-stykowe złącza zgodne ze standardem USB 2.0
eSATA	jedno 4-stykowe złącze hybrydowe eSATA/USB
Grafika	jedno złącze 15-otworowe
HDMI	jedno złącze 19-stykowe
DisplayPort	jedno złącze 20-stykowe

## Podstawowe dane techniczne

### Wyświetlacz

---

Typ	WLED 16,0" RGBLED 16,0" FHD WLED 15,6"
Wymiary (obszar aktywny):	
Wysokość	198,72 mm (7,82") (WLED/RGBLED 16") 193,59 mm (7,62") (FHD WLED 15,6")
Szerokość	353,28 mm (13,91") (WLED 16") 353,45 mm (13,92") (RGBLED 16") 344,16 mm (13,50") (WLED 15,6")
Przekątna	406,4 mm (16,00")

### Wyświetlacz

---

Maksymalna rozdzielczość	1366 x 768 (WLED) 1920 x (3) x 1080 (RGBLED) 1920 x 1080 (FHD WLED)
Częstotliwość odświeżania	60 Hz
Kąt rozwarcia	0° (zamknięty) do 140°
Kąty widzenia	
W poziomie	min. ±55° (WLED) min. ±65° (RGBLED) min. ±60° (FHD WLED)
W pionie	min. ±45° (WLED/RGBLED) min. ±50° (FHD WLED)



**Wyświetlacz****Jaskrawość (z ETED)**

Studio XPS 1640	300 cd/m <sup>2</sup> (typowa) 250 cd/m <sup>2</sup> (min.) (WLED/RGBLED)
	300 cd/m <sup>2</sup> (typowa) 270 cd/m <sup>2</sup> (min.) (FHD WLED)
Studio XPS 1645/1647	300 cd/m <sup>2</sup> (typowa) 250 cd/m <sup>2</sup> (min.) (WLED/RGBLED)
	300 cd/m <sup>2</sup> (typowa) 270 cd/m <sup>2</sup> (min.) (FHD WLED)

**Wyświetlacz**

Rozstaw pikseli	0,2588 mm (WLED) 0,1840 mm (RGBLED) 0,1792 mm (FHD WLED)
Regulacja	Regulacja jasności za pomocą skrótów klawiaturowych (aby uzyskać więcej informacji, zobacz <i>Przewodnik po technologiach firmy Dell</i> )

**Klawiatura (podświetlana)**

Liczba klawiszy	86 (USA i Kanada); 87 (Europa); 90 (Japonia)
Układ	QWERTY/AZERTY/Kanj

## Podstawowe dane techniczne

### Kamera

Liczba pikseli	2,0 megapikseli
Rozdzielczość wideo	
Studio XPS 1640	320 x 240 ~1600 x 1200 (640 x 480 przy szybkości 30 klatek/s)
Studio XPS 1645/1647	320 x 240 ~ 1600 x 1200 (1280 x 720 przy szybkości 30 klatek/s)
Kąt widzenia	66°
Rozdzielczość położenia X/Y (tryb tablicy graficznej)	240 cpi (położień na cal)
Rozmiar	
Szerokość	obszar aktywny czujnika 61,9 mm (2,43")
Wysokość	prostokąt 39,04 mm (1,53")

### Akumulator

Typ	6-ogniowy lub 9-ogniowy, „inteligentny”, litowo-jonowy
Głębokość	52,3 mm (2,06") (6/9 ogni)
Wysokość	21,95 mm (0,86") (6 ogni) 41,54 mm (1,63") (9 ogni)
Szerokość	204,1 mm (8,03") (6 ogni) 292,7 mm (11,52") (9 ogni)
Masa	0,33 kg (0,7 funta) (6 ogni) 0,48 kg (1,06 funta) (9 ogni)
Napięcie	prąd stały 11,1 V

**Akumulator**

Czas ładowania (przybliżony): 4 godziny (przy wyłączonym komputerze)

Czas pracy Czas pracy akumulatora zależy od warunków użytkowania i w warunkach wysokiego zużycia energii może być znacznie skrócony.

Aby uzyskać więcej informacji, zobacz *Przewodnik po technologiach firmy Dell.*

Okres trwałości (przybliżony) 300 cykli ładowania/rozładowania

Zakres temperatur

Podczas pracy 0° do 35°C (32° do 95°F)

Podczas przechowywania -40° do 65°C (-40° do 149°F)

**Akumulator**

Bateria pastylkowa CR-2032

**Zasilacz sieciowy**

Napięcie wejściowe prąd przemienny 100–240 V

Prąd wejściowy (maksymalny) 1,5 A

Częstotliwość wejściowa 50–60 Hz

Moc wyjściowa 65 W, 90 W, 130 W

Prąd wyjściowy

65 W 3,34 A (ciągły pobór)

90 W 4,62 A (ciągły pobór)

130 W 6,70 A (ciągły pobór)

Nominalne napięcie wyjściowe prąd stały 19,5 V

## Podstawowe dane techniczne

### Zasilacz sieciowy

---

#### Wymiary

65 W

Wysokość 15 mm (0,59")

Szerokość 66 mm (2,6")

Głębokość 127 mm (5,0")

90 W

Wysokość 16 mm (0,62")

Szerokość 70 mm (2,75")

Głębokość 147 mm (5,7")

130 W

Wysokość 76,2 mm (3,0")

Szerokość 25,4 mm (1,0")

Głębokość 154,7 mm (6,09")

### Zasilacz sieciowy

---

#### Masa (bez kabla zasilacza)

65 W 0,26 kg (0,6 funta)

90 W 0,345 kg (0,76 funta)

130 W 0,52 kg (1,14 funta)

#### Zakres temperatur

Podczas pracy 0° do 40°C  
(32° do 104°F)

Podczas przechowywania -40° do 70°C  
(-40° do 158°F)

### Wymiary i masa

---

Wysokość 24,09 mm do 33,95 mm  
(0,94" do 1,33")

Szerokość 384,9 mm (15,15")

Głębokość 254,59 mm (10,02")

Masa poniżej 2,94 kg  
(z akumulatorem (6,5 funta)  
6-ogniowym)

**Środowisko pracy komputera**

## Zakres temperatur

Podczas pracy	0° do 35°C (32° do 95°F)
---------------	--------------------------

Podczas przechowywania	-40° do 65°C (-40° do 149°F)
------------------------	---------------------------------

## Wilgotność względna (maksymalna)

Podczas pracy	10% do 90% (bez kondensacji)
---------------	---------------------------------

Podczas przechowywania	5% do 95% (bez kondensacji)
------------------------	--------------------------------

## Maksymalne drgania (z zastosowaniem spektrum losowych wibracji, które symulują środowisko użytkownika):

Podczas pracy	0,66 GRMS
---------------	-----------

Podczas przechowywania	1,3 GRMS
------------------------	----------

**Środowisko pracy komputera**

Maksymalny wstrząs (podczas pracy — mierzony za pomocą programu Dell Diagnostics uruchomionego z dysku twardego komputera przy impulsie półsinusoidalnym o długości 2 ms; podczas przechowywania — mierzony dla dysku twardego z zaparkowanymi głowicami przy impulsie półsinusoidalnym o długości 2 ms)

Podczas pracy	110 G
---------------	-------

Podczas przechowywania	163 G
------------------------	-------

## Wysokość nad poziomem morza (maksymalna)

Podczas pracy	-15,2 do 3048 m (-50 do 10 000 stóp)
---------------	---

Podczas przechowywania	-15,2 do 10 668 m (-50 do 35 000 stóp)
------------------------	---

Poziom zanieczyszczeń w powietrzu	G2 lub niższy wg standardu ISA-S71.04-1985
-----------------------------------	--

# Dodatek

## Uwaga dotycząca produktów firmy Macrovision

Ten produkt zawiera technologię ochrony praw autorskich, wykorzystującą pewne rozwiązania opatentowane w USA oraz podlegające innym prawom o ochronie dóbr intelektualnych, które są własnością firmy Macrovision Corporation i innych właścicieli. Korzystanie z niniejszej technologii ochrony praw autorskich musi być autoryzowane przez Macrovision Corporation. Ponadto jest ona przeznaczona jedynie do użytku domowego i innych ograniczonych zastosowań, chyba że autoryzacja Macrovision Corporation stanowi inaczej. Przetwarzanie wsteczne i dezasemblacja są zabronione.

# Indeks

## A

- adresy e-mail
  - pomoc techniczna **64**

## D

- dane techniczne **73**
- DellConnect, usługa **63**
- Dell Diagnostics, program **47**
- Dell Support Center, program **42**
- diagnostyczna lista kontrolna **67**
- DisplayPort, złącze **23**
- dyski
  - korzystanie **29**
  - wysuwanie **29**
- dyski CD, odtwarzanie i tworzenie **31**
- dyski DVD, odtwarzanie i tworzenie **31**

## F

- funkcje oprogramowania **31**

## I

- ISP
  - usługodawca internetowy **10**

## K

- komputer, konfigurowanie **5**
- komunikaty systemowe **44**
- konfigurowanie, przed rozpoczęciem pracy **5**
- kontakt z firmą Dell **68**

## L

- lampki stanu urządzeń **16**
- listwy zasilania, używanie **6**

## Indeks

logowanie na serwerze FTP,  
konto anonimowe **64**

## M

możliwości komputera **31**

My Dell Downloads, witryna **43**

## N

napęd dysków

obsługiwane rozmiary dysków **29**

narzędzie do rozwiązywania problemów  
ze sprzętem **47**

nośnik odzyskiwania systemu **9**

## O

obsługa klienta **62**

obsługa pamięci **74**

## P

podłączanie

połączenie z Internetem **10**

połączenie sieci bezprzewodowej **10**

połączenie sieciowe

naprawianie **36**

połączenie z Internetem **10**

pomoc

uzyskiwanie wsparcia i pomocy  
technicznej **61**

pomoc techniczna **62**

pomoc techniczna, adresy e-mail **64**

problemy, rozwiązywanie **35**

problemy ze sprzętem

diagnostyka **47**

problemy z oprogramowaniem **39**

problemy z zasilaniem, rozwiązywanie **37**

procesor **73**



produkty

uzyskiwanie informacji i dokonywanie zakupu **65**

przepływ powietrza, zapewnianie **5**

przywracanie fabrycznego obrazu dysku **58**

## **R**

rozpoznawanie rysów twarzy **25**

rozwiązywanie problemów **35**

## **S**

sieć przewodowa

kabel sieciowy, podłączanie **6**

stan zamówienia **64**

sterowniki i pliki do pobrania **72**

## **T**

technologia bezprzewodowa Bluetooth **17**

## **U**

układ systemowy **74**

USB PowerShare **20**

uszkodzenia, zapobieganie **5**

uzyskiwanie dodatkowych informacji **70**

## **W**

wentylacja, zapewnianie **5**

Windows, system operacyjny

konfiguracja **8**

kreator zgodności programów **39**

witryny pomocy technicznej

na całym świecie **63**

wysyłanie produktów

w celu zwrotu lub dokonania naprawy **66**

## Z

zasilacz sieciowy

wymiary i masa **82**

zasoby, wyszukiwanie dodatkowych **70**

zwroty w okresie gwarancyjnym **65**



Wydrukowano w Irlandii.

[www.dell.com](http://www.dell.com) | [support.dell.com](http://support.dell.com)



0H4CRNA00